

Notice originale
Original Anleitung

Pose MONO iD⁺, Manœuvre Treuil Montage MONO iD⁺, Kurbel Antrieb

Se conformer au DTU 34.4 - Ne pas modifier le(s) produit(s) - Unité de mesures : millimètre - Voir exigences normatives et de sécurité ci-jointes
Bitte Produkt(e) nicht verändern - Maßangaben sind in Millimeter
Siehe Norm- und Sicherheitsvorschriften in der Anlage

Volet Rollladen	Coulisses, lame finale Führungsschienen, Endlamelle
A Référence chantier Referenz Baustelle	B Repère colis Bezeichnung Paket

⚠ Si présence d'un film de protection sur les coulisses, le retirer dans un délai maximum de 3 mois après la pose.
Bei Schutzfolie, bitte entfernen innerhalb maximal 3 Monate nach Montage.

⚠ Avant d'effectuer la mise en service, nettoyer les tulipes et le tablier.
Bevor der Inbetriebnahme, Einlaufrichtern und Panzer reinigen.

39117 - RC7 0542 02 - Juillet 2021

Informations susceptibles de modifications sans préavis
Informationen können ohne Vorankündigung geändert werden

1 Pose sous linteau Montage in die Leibung

Taille caisson Kastengröße	Y
127	40
142	50
162	60
172	65

2 Pose en façade Montage auf die Fassade

Taille caisson Kastengröße	Y
127	95
142	100
162	110
172	125

3 Préparation du volet Vorbereitung des Rollladens

Retirer une pièce de maintien transport
Transport-Teil entfernen

Assembler la lame finale au tablier [2], puis retirer la 2^{ème} pièce de maintien transport [3]
Endlamelle an den Panzer montieren [2], und das 2. Transport-Teil entfernen [3]

4 Assemblage des pattes de centrage dans le caisson Montage der Zentrierstifte in den Kasten

5 Arrêts bas de coulisses (CLF) Führungsschienen-Endkappen

Si besoin
Falls nötig

CLIC

Livré en implantation N° 4 (pose en façade) et toutes implantations si hauteur coulisses supérieure à 2000 mm
Geliefert in Einbauart Nr. 4 (Fassaden Montage) und alle einbauarten falls Führungsschiene Höhe mehr als 2000 mm

6 Assemblage des embouts de caisson Montage der Seitendeckel

7 Assemblage des coulisses sur les pattes de centrage Montage der Führungsschienen auf die Zentrierstifte

Perçage de face
Bohrung von Vorne

Ø10

Biseaux
Kanten

Lame finale hors du caisson
Endlamelle sichtbar

CLIC

Ailette
Führungsschienen-winkels

Enroulement intérieur (implantation N°1)
Rechtsroller-Montage (Einbauart Nr.1)

Enroulement extérieur (implantation N°2)
Linksroller-Montage (Einbauart Nr.2)

CLIC

Suite au verso
Folge auf der Rückseite

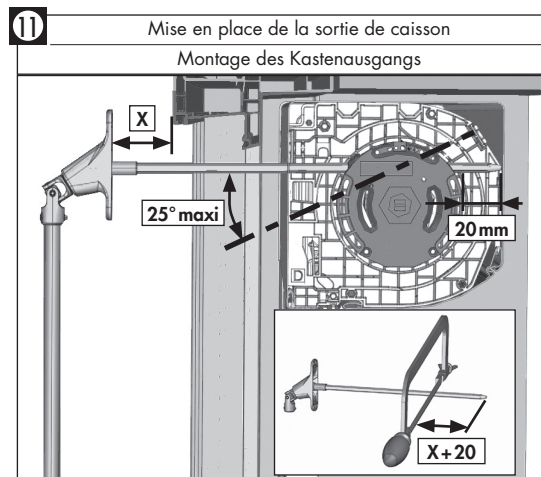
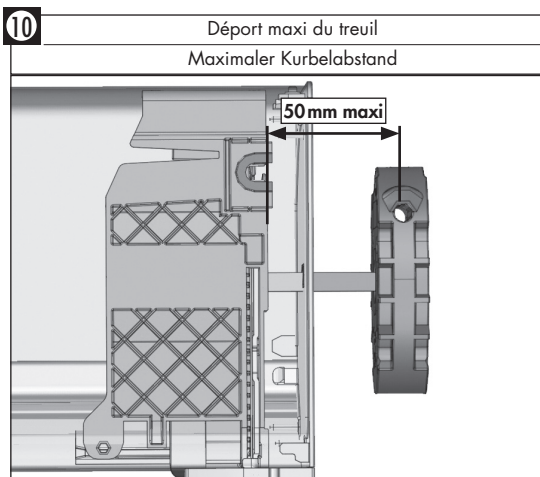
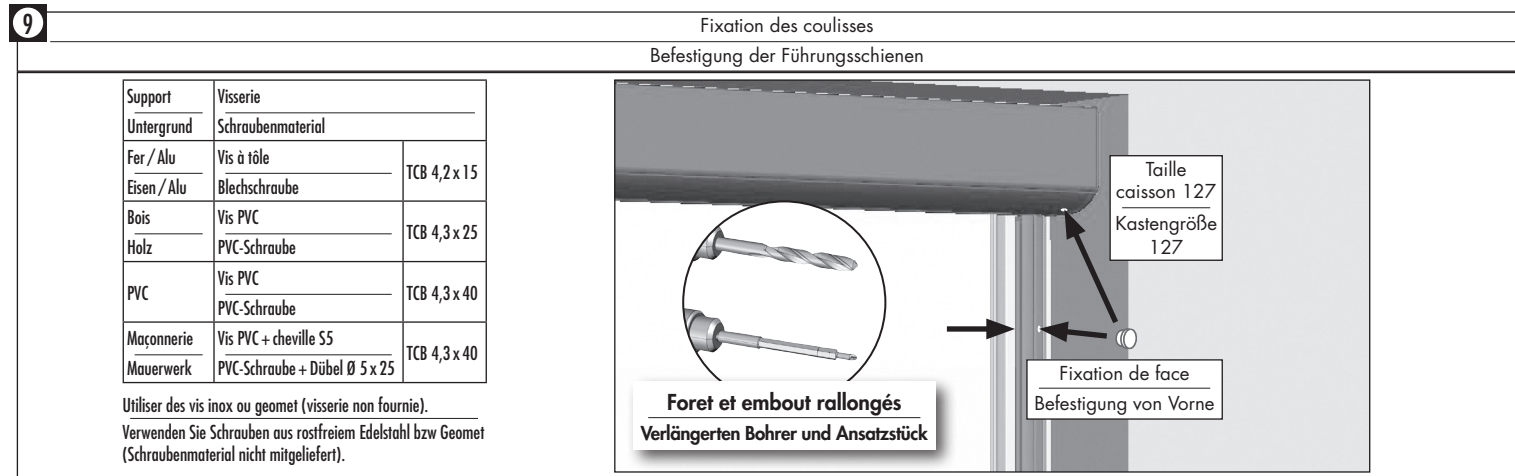
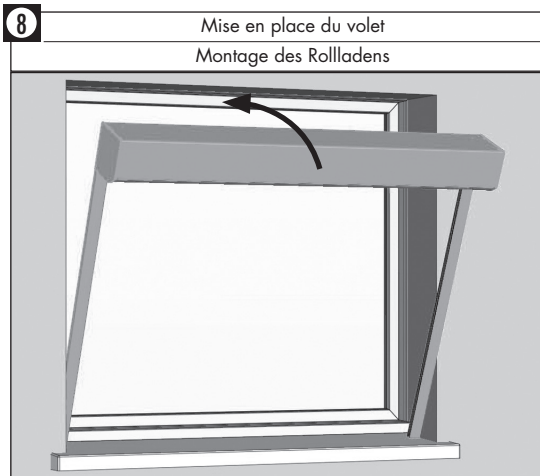

12 A la fin de l'installation,
remettez à l'utilisateur les INSTRUCTIONS DE SECURITE ET NORMATIVES
Am Ende der Einrichtung,
geben Sie dem Benutzer die SICHERHEITS-UND NORMENANWEISUNGEN