

Liaison maçonnerie

Cas de pose en linteau coffré et renfort rapporté

Nombre de renfort(s) rapporté(s) **OBLIGATOIRE(S)**

Mettre un renfort dans chaque usinage (rainure) réalisé sur le caisson

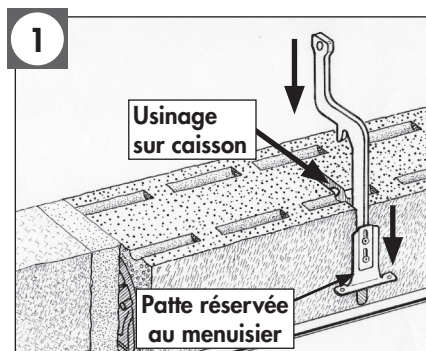

Mettre en place les renforts dans toutes les rainures (usinages) pour poser le chaînage.

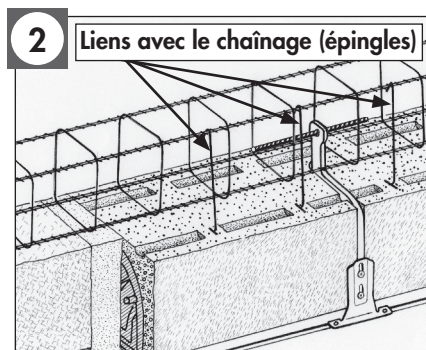

Lien entre chaînage et caisson par épingles. Enfiler un rond à béton TOR diamètre 8 ou 10 mm à travers le renfort.

Cas de pose en linteau avec parpaing ou brique en U de chaînage

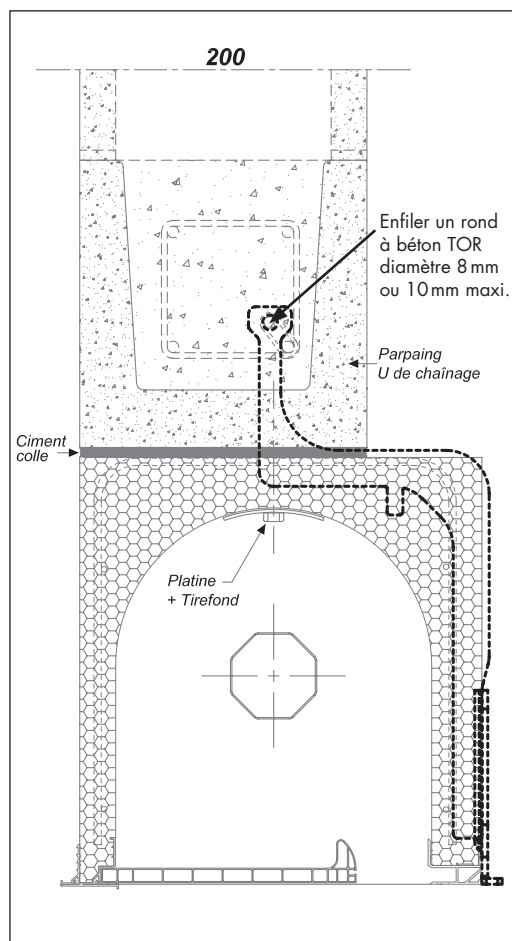

Liaison menuiserie

Caisson avec profil non télescopique

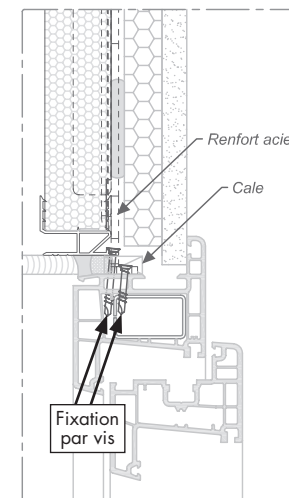

Lier les renforts au dormant de la menuiserie avec calage

Cas avec renfort rapporté

