

**DOCUMENTATION TECHNIQUE D'EXPLOITATION**

**INSTRUCTIONS DE MONTAGE,  
D'UTILISATION ET DE SÉCURITÉ D'UTILISATION**

(traduction)

**Lacentrale**  **eco**  
Distributeur de matériel pour l'habitat

## INFORMATIONS TECHNIQUES SUR LE PRODUIT

### PARAMÈTRES TECHNIQUES

SLIDE	
<b>Dimensions du système:</b>	
Hauteur totale (avec rails de guidage)*	2800 mm
Longueur totale (de rails de guidage)*	6698 mm
Largeur maximale du cadre	1379 mm
Hauteur maximale du cadre	2725 mm
Guidage du cadre	Supérieur, deux chariots/cadre suspendu dans le rail de guidage supérieur
Espacement axial de chariots dans le cadre	825 mm
Largeur/hauteur du rail de guidage supérieur (trajectoire de roulement)	149 mm / 34 mm
Largeur/hauteur du rail de guidage inférieur (trajectoire de guidage)	149 mm / 20 mm
Nombre de trajectoires de translation dans un rail de guidage	3 pcs
Compensation admissible de non-parallélisme entre les rails de guidage	à 10 mm
<b>Remplissage du cadre - lames Sunbreaker</b>	
Espacement axial de lames	43 mm ou 67 mm
Largeur/ épaisseur de la lame	52,1 mm / 10 mm
Angle d'inclinaison des lames	55° du niveau
<b>Remplissage du cadre - toile</b>	
Groupes de toiles disponibles	Screen
Peinture SLIDE:	Standard RAL9016 et FSM71319
<b>Installation:</b>	
Montage sur site	à la structure porteuse externe de rigidité appropriée (le système n'est pas autoportant)

\*- system conçu en particulier pour les pergolas SB500 (les dimensions résultent de la taille de la structure de la pergola SB500)

## CARACTÉRISTIQUES DU PRODUIT

SLIDE est un système mobile de parois destiné à la protection contre l'influence de la lumière solaire. Conçu en particulier pour les pergolas SB500. Il peut être utilisé comme élément architectural décoratif et élégant pour la division et l'aménagement de l'espace.

Le système se compose des cadres en aluminium légers et très résistants suspendus sur les chariots. C'est un système complet constitué de rail de guidage supérieur (servant de guidage) et de rail de guidage inférieur (servant de trajectoire).

Deux différents types de remplissage des cadres disponibles (lames Sunbreaker en deux espacements axiaux possibles, toile) et un montage rapide et en toute sécurité permettent un large éventail d'utilisations du produit.

### Les caractéristiques spécifiques sont les suivantes:

- Conçus pour obscurcir les parois de la pergola SB500
- Ils permettent un aménagement immédiat de l'espace
- Les rails de guidage vous permettent d'effectuer jusqu'à 3 cadres Slide côte à côte.
- Limitent l'accès à la lumière du soleil et protègent contre la visualisation par des personnes à proximité.
- Le remplissage Sunbreaker a un angle d'inclinaison de lames qui est fixe
- Ils ne dégagent pas de substances toxiques pendant le fonctionnement
- La suspension sur les chariots à roulement facilite le déplacement et l'arrêt dans n'importe quelle position
- Le système ne nécessite pas de source d'énergie
- Ils nécessitent pour l'installation une sous-structure porteuse et rigide (suspension supérieure).

## TRANSPORT ET STOCKAGE DES MARCHANDISES

### COMPLÉTUDE ET QUALITÉ DE LIVRAISON

Le fabricant met tout en œuvre pour que les produits soient conformes à la commande. Toutefois, la complétude du produit doit être vérifiée par l'Acheteur et doit avoir lieu au moment de sa réception.

Les non-conformités doivent être immédiatement signalées au chauffeur/ magasinier/ à l'équipe de montage et marquées sur le procès-verbal de réception ou le bordereau de livraison sous peine de forclusion à ce titre.

La vérification de la qualité relative aux défauts apparentes relève de la responsabilité de l'Acheteur et doit avoir lieu au moment de la réception de la marchandise. Les éléments suivants sont considérés comme défauts apparentes: dommages mécaniques, rayures, fissures, etc.

Les non-conformités quantitatives et le remplacement éventuel de pièces présentant des défauts apparentes, le fabricant s'engage à compléter ou à remplacer dans les meilleurs délais.

## CONDITIONS GÉNÉRALES DE TRANSPORT ET DE STOCKAGE DU PRODUIT

### Liste:

- Le produit est emballé en usine dans un emballage en carton empêchant tout dommage pendant le stockage, le transport et son transfert sur le lieu de l'assemblage final.
- Pour le transport / stockage, les produits doivent être placés en suivant les flèches indiquées sur l'emballage du produit.
- Le nombre de couches des produits stockés ne devra pas être supérieur à 2 en raison du risque d'écrasement de l'emballage, ce qui pourrait entraîner des dommages permanents du produit.
- Les produits placés sur des moyens de transport doivent être protégés contre le déplacement et les dommages pendant le transport (par exemple, espaceurs, sangles de retenue, etc.).
- Les produits doivent être protégés de la pluie et de la neige pendant le transport.
- Les lieux de stockage doivent être secs, aérés et protégés des effets néfastes des intempéries (soleil, pluie, etc.).
- Si la masse du produit dépasse 25 kg, son transfert sur le lieu de montage final doit être effectué par au moins deux personnes.

## INSTALLATION DU PRODUIT

Ce chapitre contient les informations générales nécessaires à l'installation du produit.

Une installation correcte est une condition préalable pour le fonctionnement normal du produit. Il est recommandé de recourir à des équipes de montage spécialisées qui garantissent à l'Acheteur le montage correct.

### EXIGENCES GÉNÉRALES POUR UNE INSTALLATION SÛRE

- Observez les règles générales de l'art en matière de construction.
- Respectez les consignes de sécurité et de santé au travail, en particulier en ce qui concerne la sécurité au travail avec les équipements électriques et les travaux en hauteur.
- Le produit doit être fixé de manière mécanique (les mousses, les adhésifs ou les matériaux similaires ne sont pas autorisés comme matériaux de fixation).
- La base sur laquelle les supports du produit doivent être fixés doit être de conception adéquate,
- Avant de commencer l'installation, tous les objets inutiles, y compris les câbles électriques, doivent être retirés de la zone d'installation (vérifier le déroulement de l'installation dans la zone des points de fixation pour s'assurer qu'ils ne sont pas endommagés), la zone d'installation doit être marquée et des mesures de protection appropriées doivent être prévues pour protéger les personnes.

#### **Tableau d'information sur le support sur lequel la sous-structure doit être fixée**

Le produit doit être installé sur un support dont les paramètres sont corrects ou sur une sous-structure dont les paramètres sont corrects.

Les exigences susmentionnées relatives au support et à la sous-structure doivent être évaluées par un spécialiste et relèvent de la responsabilité du maître d'ouvrage et de l'entrepreneur.

D'autres méthodes de pose que celles proposées ici sont possibles, à condition de respecter les exigences des connaissances en matière de construction et de sécurité. Dans tous les cas, cela nécessite des connaissances spécialisées et se fait aux risques de l'investisseur ou de l'entrepreneur.

Il convient de prendre des dispositions à cet effet avec un concepteur agréé.

### CONDITIONS REQUISES POUR UN ASSEMBLAGE SUR DU PRODUIT EN HAUTEUR



L'assemblage du produit, associé à la nécessité d'effectuer des travaux en hauteur, consiste à effectuer des travaux particulièrement dangereux, car il crée un risque particulièrement élevé pour la sécurité et la santé des personnes, en particulier une chute de hauteur.

L'Acheteur est tenu d'effectuer le processus de montage conformément aux réglementations en matière de santé et de sécurité en vigueur dans le pays concerné. L'obligation de veiller à l'élaboration d'un plan de sécurité et de protection de la santé lors du montage relève de la responsabilité de l'Acheteur.

Lors du montage, l'Acheteur doit se conformer aux règles de santé et de sécurité relatives aux travaux en hauteur, notamment:

- la supervision directe de leur exécution par des personnes désignées à cet effet (par exemple, le directeur des travaux, le contremaître),
- des mesures de sécurité appropriées, notamment des équipements de protection contre les chutes,
- l'instruction détaillée des travailleurs effectuant des travaux en hauteur.

Les travaux en hauteur de plus de 2 m, pour lesquels l'utilisation d'un équipement individuel de protection contre les chutes est requise, doivent être effectués par au moins 2 personnes.

Les travaux en hauteur doivent être organisés et exécutés de manière à ce que les travailleurs ne soient pas obligés de se pencher par-dessus le garde-corps ou le contour de l'appareil sur lequel ils se trouvent. Il est interdit de se tenir sur des parties du produit.

L'installateur doit s'assurer que seules les personnes autorisées et dûment formées et informées ont accès aux zones où le travail en hauteur est effectué. L'installateur doit informer les personnes qui se trouvent ou pourraient se trouver dans la zone où ces travaux sont effectués ou à proximité de cette zone des travaux en hauteur effectués et des précautions de sécurité nécessaires à prendre pendant ces travaux.

## PRÉPARATION À L'INSTALLATION

- Déballez le produit et vérifiez si tous les éléments nécessaires pour son assemblage sont présents.
- Avant de procéder au montage, vérifiez les dimensions de l'ouverture par rapport aux spécifications du produit sur l'emballage.
- Avant l'installation, assurez-vous que le substrat a une capacité portante suffisante pour permettre l'installation et le fonctionnement en toute sécurité et ne présente pas de flexions excessives.



Remarque! Les chevilles, vis ou boulons pour fixer le produit à la structure dépendent du type de substrat, et par conséquent ne sont pas inclus dans le produit et leur achat appartient à l'acheteur ou au monteur.

## RECOMMANDATIONS GÉNÉRALES POUR L'ASSEMBLAGE DU PRODUIT

- Les fixations des rails de guidage à la structure sont réalisées à l'aide de chevilles (non jointes à la livraison du produit).
- Dans le cas d'un linteau en béton armé ou en brique pleine, pour l'installation sont utilisées les chevilles à expansion aux dimensions adaptées à la capacité portante de l'élément sur lequel elles doivent être montées.
- Dans le cas de parois en matériaux creux, des systèmes de montage adaptés à ce type de matériau sont utilisés pour l'assemblage.
- Le produit doit être protégé des salissures (par exemple, du mortier pour maçonnerie, de la mousse de montage, du silicone) qui peuvent entraîner sa détérioration.
- L'utilisation pour l'assemblage de substances chimiques contenant des composants bitumineux ou autres interagissant avec des éléments du produit est inadmissible.



Une installation incorrecte peut entraîner des situations dangereuses pour l'utilisateur.

## OUTIL DE MONTAGE

### Liste des outils de montage:

- forets pour métal et béton,
- perceuse à percussion,
- escabeau/échafaudage,
- tournevis,
- clés Allen
- marteau,
- double-mètre,
- crayon/marqueur,
- niveau,

## INSTALLATION DU PRODUIT

 <p>fig. 1.</p>  <p>Fig. 2</p>	<p>1. Vérifiez la mise à niveau de la sous- structure supérieure pour la fixation du rail de guidage supérieur Slide. La lumière entre les substrats pour la fixation du rail de guidage inférieur et supérieur doit être de 2800 mm (Fig.1).</p> <p>Remarque: les rails de guidage ne sont pas autoportants et doivent être fixés à la sous-structure qui garantit une capacité portante suffisante et qui ne permet pas de dépasser les flexions admissibles sous l'effet du poids du système.</p> <p>La différence de distance entre les rails de guidage après la suspension du système ne peut dépasser 10 mm.</p> <p>2. Insérez les chariots dans le rail de guidage supérieur de manière à ne pas couvrir les trous de montage (à raison de deux chariots par cadre). Placez les chariots dans les bandes du rail de guidage sélectionnées ( il y a 3 rainures de roulement). Fixez-les temporairement pour protéger contre leur déplacement jusqu'à ce que le rail de guidage soit serré (fig.2).</p>
 <p>Fig. 3</p>	<p>3. Fixez le rail de guidage supérieur avec les chariots insérés dans la sous-structure en acier à l'aide de vis ST4,2x13 conformément à la disposition des trous dans le rail de guidage (fig.3).</p> <p>Remarque 1: après avoir serré, il est absolument nécessaire de nettoyer/souffler le rail de guidage pour éliminer les limailles éventuelles - leur présence pourrait endommager le chemin de roulement des chariots.</p> <p>Remarque 2 : Pour la pergola SB400, la vis la plus extérieure peut entraîner la perforation de la gouttière et ne doit pas être installée.</p>



Fig. 4

4. Vérifiez la mise à niveau du substrat pour le rail de guidage inférieur. Positionnez le rail de guidage inférieur sur un substrat stable exactement sur l'axe du rail de guidage supérieur. La lumière entre les substrats pour la fixation du rail de guidage inférieur et supérieur doit être de 2800 mm (fig. 4).

Remarque: pour les Pergolas SB500, le rail de guidage inférieur peut avoir sur les extrémités les fraisages permettant de placer ses extrémités sur les tôles de pieds de la Pergola.

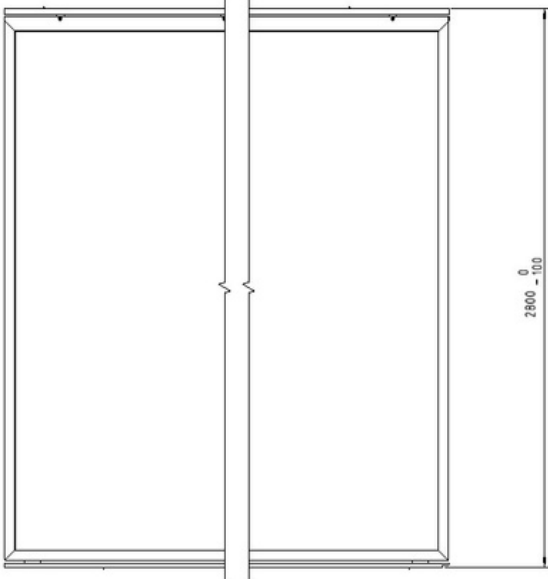
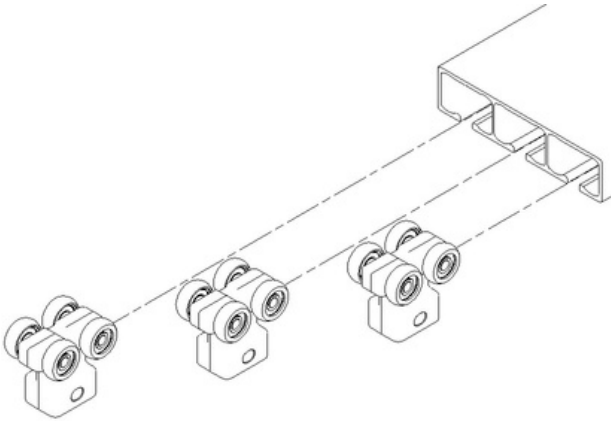
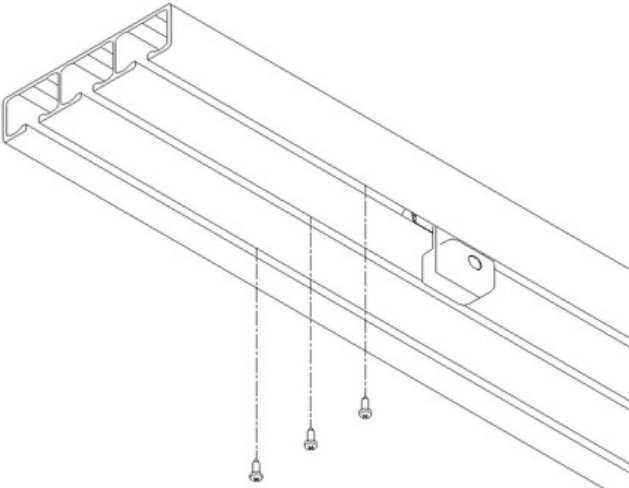
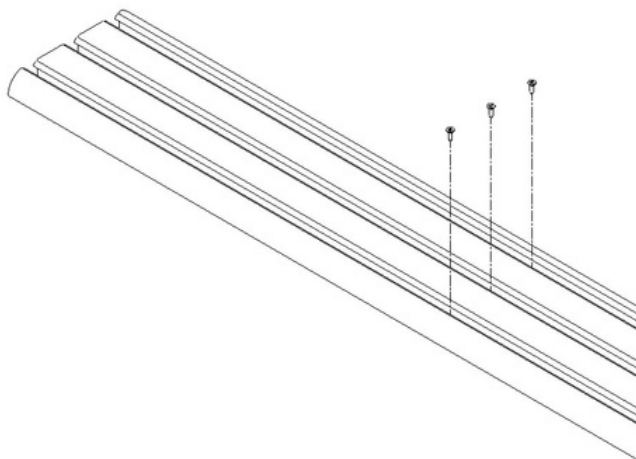

Fig. 5

5. Serrez le rail de guidage inférieur à la sous-structure en acier ST3,5x13. Nettoyez et soufflez soigneusement le rail de guidage inférieur pour éliminer la pollution (fig.5).

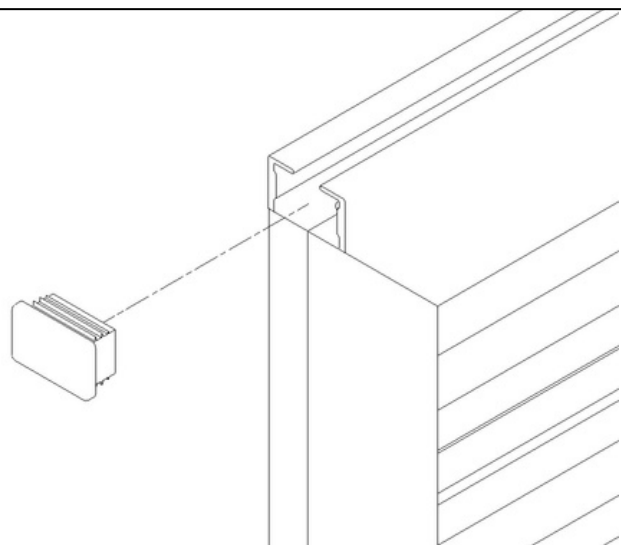

Fig. 6

6. Dans le cadre Slide, retirez un obturateur du coin supérieur (s'il a déjà été inséré). Retirez les éléments temporaires bloquant le déplacement des chariots. Positionnez le cadre verticalement en insérant les cales inférieures dans la rainure sélectionnée du rail de guidage inférieur.

Remarque: les cales du bas des cadres sont en plastique. Le rail de guidage inférieur contient des joints. Des précautions doivent être prises lors de la pose des cadres sur le substrat et dans le rail de guidage inférieur afin de ne pas endommager les cales ou les joints.

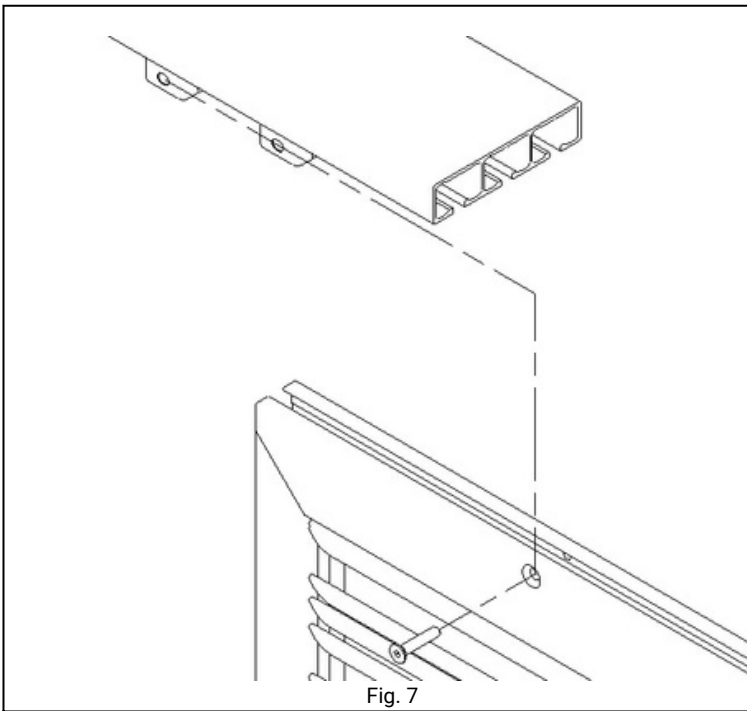

Fig. 7

7. Soulevez le cadre et insérez les chariots supérieurs dans le profilé supérieur du cadre à travers l'endroit où l'obturateur a été démonté. Positionnez le trou du corps du chariot dans l'axe du trou dans le cadre supérieur. En soulevant un peu le cadre, assemblez-le avec le corps du chariot avec une vis M8 x 40. Répétez l'opération pour le second chariot. Mettez les obturateurs sur les extrémités supérieures de profilés du cadre. Accrochez ensuite tous les cadres Slide de la même manière.

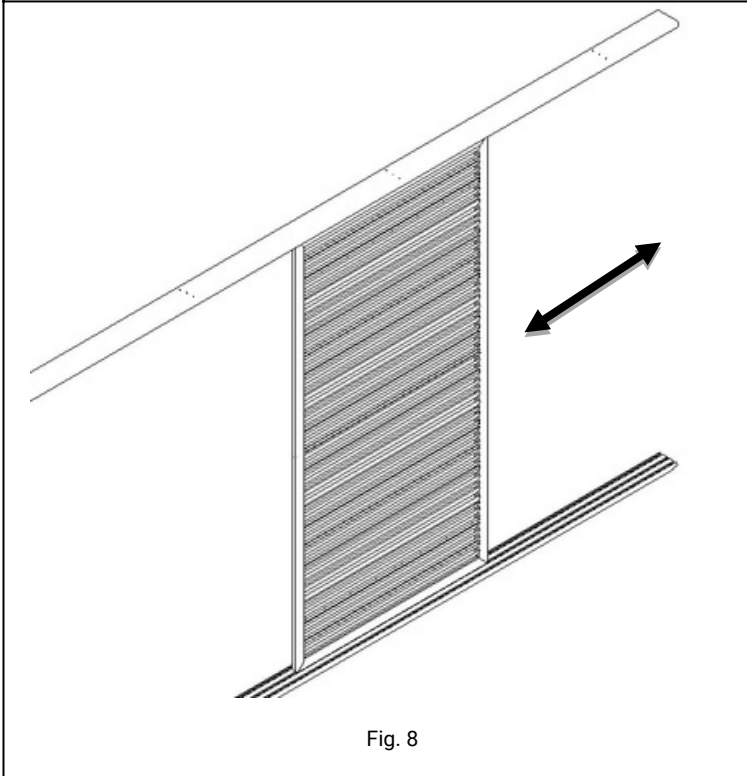

Fig. 8

8. Effectuez un essai de déplacement des cadres sur toute la longueur du rail de guidage. Vérifiez le déplacement libre de cadres - sans frotter les cales contre les parois du profilé et tout en conservant l'espace qui empêche le bas du cadre de tomber de la rainure (fig.8).

Remarque: le rail de guidage a des joints en plastique. Ne pas endommager les joints.

## EXPLOITATION DU SYSTÈME ET SÉCURITÉ DU PRODUIT

### EXIGENCES GÉNÉRALES DE SANTÉ ET DE SÉCURITÉ AU TRAVAIL

- Afin de garantir le bon fonctionnement du produit, toute modification structurelle est interdite. Le non-respect de la condition susmentionnée dégage le fabricant de toute responsabilité à l'égard du produit, de tout dommage ou perte, et le client perd tout droit à la garantie sur le produit.
- Lors du transport, du montage et du démontage, ainsi que lors de l'utilisation, de l'entretien et de la maintenance du produit, les réglementations en matière de santé et de sécurité ainsi que les réglementations de protection de l'environnement doivent être observées.
- Le produit doit être entretenu et réparé uniquement par des personnes formées et possédant les qualifications requises (personnes formées).
- L'acheteur du produit doit s'assurer que les personnes chargées des activités liées à son utilisation, son hygiène et son entretien quotidien sont familiarisés avec les instructions d'utilisation et respectent scrupuleusement leurs consignes.
- Il est inadmissible de nettoyer le produit d'une manière autre que celle décrite dans la section « Contrôles techniques, entretien et réparations ».
- Toutes les opérations doivent être effectuées avec la diligence requise, en tenant compte des exigences de sécurité.
- Observez les marquages sur le produit (par exemple, les pictogrammes, les flèches indiquant le sens du mouvement).
- La zone de mouvement des cadres SLIDE doit être libre de tout obstacle et de tout objet (par exemple, câbles, brindilles, feuilles).
- - Il est interdit de se tenir debout, de grimper, de charger ou de suspendre des personnes ou des objets sur la structure du volet SLIDE.
- - Il est interdit d'attacher des objets au produit sans l'accord écrit du fabricant.
- - Il est interdit de mettre la main entre les lames ou autres pièces mobiles et d'insérer les doigts entre les profils.

### EXIGENCES DE SÉCURITÉ LIÉES AUX CONDITIONS SPÉCIFIQUES ET AUX LIEUX D'UTILISATION DU PRODUIT

Des exigences de sécurité spécifiques s'appliquent aux enfants âgés de moins de 42 mois. Des exigences d'utilisation spécifiques s'appliquent à tous les endroits où les enfants en bas âge ont accès ou où ils peuvent séjourner.

Des exigences d'utilisation spécifiques s'appliquent également dans tous les lieux où séjournent les personnes handicapées.



Avant d'utiliser le produit, il appartient à l'Acheteur de procéder à une évaluation individuelle des risques liés à son utilisation, en veillant particulièrement à la sécurité des enfants et des personnes handicapées.

Lors de la détermination des exigences opérationnelles du produit, il est important de prendre en compte les conditions d'utilisation raisonnablement prévisibles et les dangers potentiels.



Il est impératif que les enfants ou d'autres personnes n'introduisent pas leurs doigts dans les parties mobiles des cadres et dans les ouvertures des profils. Ne laissez pas les enfants jouer dans la zone mobile des cadres de volets SLIDE. Ils risqueraient de se couper les mains.



Risque de blessure à la tête si l'on reste dans la zone de mouvement des cadres SLIDE. Il est interdit de rester dans la zone de déplacement des cadres de diapositives.



Évitez tout contact du produit avec des objets chauds (par exemple des radiateurs, des poêles, des fers à repasser, des cheminées, etc.) ou de placer des sources de chaleur par convection sous un toit mobile (par exemple des poêles, des poêles, des grils, etc.), car cela pourrait endommager le produit.

## SÉCURITÉ D'EXPLOITATION



Le produit ne peut être utilisé que dans les cas où aucune défaillance n'est présente.

### Recommandations et actions:

- Le produit peut être utilisé en toute sécurité à condition de suivre les recommandations de la documentation et d'être installé correctement,
- N'utilisez le produit que pour l'usage auquel il est destiné,
- Tous les travaux liés aux contrôles techniques et à la réparation du produit doivent être effectués par une personne dûment formée et possédant les qualifications requises.
- Il est interdit d'utiliser un produit qui ne répond pas aux exigences de sécurité en matière de protection contre l'électrocution et l'incendie.
- Il est interdit d'utiliser un produit défectueux ou incomplet, l'utilisation d'un tel produit peut provoquer sa destruction, constituer un risque pour la santé et la vie de l'utilisateur et peut aboutir à une perte de la garantie.
- Il est interdit de dépasser les performances spécifiées du produit et indiquées dans la documentation technique d'exploitation.
- Ne maintenez aucuns objets tranchants ou éléments saillants à proximité des protecteurs, qui pourraient s'accrocher au produit et le détruire.
- Il est interdit d'effectuer des réparations temporaires.
- Ne pas permettre la contamination du rail de guidage supérieur et inférieur. Cela peut endommager le système!
- Le produit doit être nettoyé régulièrement, au moins une fois par an, et plus souvent si nécessaire dans des conditions de pollution accrue (par exemple en milieu urbain) et dans les environnements côtiers,
- Soyez particulièrement vigilant lors du nettoyage du produit en raison des pièces mobiles et du risque de bénédiction ; marquez et sécurisez correctement la zone de travail ; avant le nettoyage du produit, enlever les saletés non adhérentes à l'aide d'un aspirateur, d'une brosse douce ou d'un balai, puis nettoyer avec de l'eau et des détergents doux à l'aide d'un chiffon en coton doux ; après le nettoyage, toujours la surface des plumes avec de l'eau (utiliser les produits de nettoyage conformément aux instructions du fabricant) ; il est interdit d'utiliser des produits abrasifs ou des nettoyeurs à haute pression qui pourraient endommager la couche de laque,
- Les parties mobiles ou rotatives du produit doivent être lubrifiées chaque année avec un spray silicone,
- Le produit doit être inspecté de façon continue et tous les contaminants tels que les branches, les feuilles, les nids d'oiseaux et autres objets doivent être éliminés de façon continue ; lors de l'élimination de ces contaminants, soyez prudent, sachant que ces objets peuvent tomber sur une personne se trouvant à proximité du produit ou sur des objets situés sous le produit,
- L'utilisation d'objets pointus dans le produit peut endommager le revêtement de peinture,
- En milieu urbain, les rideaux sont exposés aux polluants (fumée, smog, pluies acides), ce qui entraîne un encrassement de la couche de peinture. Le produit doit être nettoyé régulièrement, au moins une fois par an, et plus souvent dans des conditions de pollution accrue et dans les environnements côtiers.

En cas d'irrégularités dans le fonctionnement du produit, informez-en immédiatement le Fournisseur du produit.

L'utilisation d'un produit endommagé et les tentatives de réparation de façon autonome constituent un risque pour la santé ou la vie et peuvent aboutir à une perte de la garantie.

## UTILISATION ET MAINTENANCE DU PRODUIT

### UTILISATION DU PRODUIT À DES FINS PRÉVUES

Le système doit être utilisé conformément à l'usage prévu par le fabricant. Si le système est utilisé et modifié d'une manière autre que celle décrite dans la présente documentation, le fabricant du système est fondé à ne pas accepter les demandes de garantie.

Les volets SLIDE ne nécessitent aucun entretien particulier. L'utilisation du produit conformément aux recommandations du fabricant garantit le bon fonctionnement du produit pour l'utilisateur.

Si le produit est utilisé d'une manière autre que celle décrite dans la présente documentation, le produit est utilisé de manière incorrecte.

Les modifications non autorisées affectant la sécurité de fonctionnement du produit ne sont pas autorisées.

Une utilisation correcte du produit concerne les cas suivants:

- Utilisation normale ou prévisible excluant, par exemple, le risque pris par l'utilisateur sciemment ou volontairement.
- Application des valeurs admissibles des performances.
- Respect des recommandations d'exploitation.
- Réalisation des contrôles techniques et d'entretiens périodiques du produit.
- Respect des exigences énoncées dans la présente documentation
- Données contenues dans la section « Spécifications techniques ».

En cas d'utilisation incorrecte:

- Le produit peut mettre en danger les personnes utilisant le produit.
- Le produit sera exposé à des dommages.
- Cela peut affecter négativement sa fonctionnalité.



Risque de dommages sur les bords du système:

- n'insérez pas les mains et n'entrez pas entre les parois coulissantes Slide
- n'insérez pas les mains dans les rainures des rails de guidage ou dans les chariots,
- ne poussez pas les cadres brusquement contre les supports terminaux.

## INSTRUCTIONS POUR LES PERSONNES NON-PROFESSIONNELLES

Les personnes non-professionnelles sont celles à qui l'Acheteur a confié des activités liées à l'utilisation courante, à l'hygiène et à la maintenance du produit.

Avant d'utiliser le produit, lisez attentivement cette documentation.

Une connaissance précise de la documentation garantit un fonctionnement sans défaillance du produit.

Liste des activités pouvant être réalisées par les personnes non-professionnelles:

- utilisation continue du produit,
- entretien courant du produit en vérifiant que les guides et les chariots du cadre supérieur sont propres et dégagés,
- faire entretenir, réparer et nettoyer le produit par un installateur spécialisé.

## CONTRÔLES TECHNIQUES, ENTRETIEN ET RÉPARATIONS

### Maintenance continue

C'est le client lui-même qui s'en charge. Il est recommandé que l'entretien soit effectué aux moments indiqués ci-dessous.

Opérations de base, y compris l'inspection courante :

- Inspection visuelle et élimination permanente des corps étrangers susceptibles d'entraver le bon fonctionnement du produit et le mouvement des mécanismes (au moins une fois par jour avant l'utilisation et après des événements météorologiques violents),
- Élimination de la saleté des guides - quotidiennement et après de fortes pluies,
- Inspection visuelle et l'élimination permanente de la contamination phytosanitaire (dès qu'elle est constatée),
- Dans le cas d'éléments de produits situés à des hauteurs supérieures à 2,5 m, il est recommandé que les activités susmentionnées soient effectuées dans cette zone par une équipe spécialisée.

### Contrôles techniques

Ils sont effectués par le fabricant ou un installateur spécialisé sur demande après la période de garantie. Le champ d'application est défini dans chaque cas par l'équipe d'installation spécialisée et l'exécution est confirmée par un protocole de service.

### Nettoyage

#### Nettoyage des pièces métalliques / en aluminium:

- Il est recommandé de nettoyer les salissures légères sur les surfaces accessibles en métal/aluminium avec de l'eau et un détergent doux, à l'aide d'un chiffon en coton doux, et de toujours rincer après le nettoyage (si nécessaire).
- Éliminer la contamination phytosanitaire (dès qu'elle est constatée).

#### Nettoyage de la toile:

- La saleté peut être éliminée en brossant délicatement ou en passant l'aspirateur sur la surface du tissu,
- Nettoyez le tissu uniquement avec de l'eau propre ou une solution d'eau savonneuse douce (température maximale de l'eau : 30°C),
- N'utilisez pas de solvants ou de détergents puissants pour nettoyer le tissu,
- Ne pas utiliser de solvants ou de détergents puissants pour nettoyer le tissu. Après avoir utilisé une solution douce, rincer soigneusement le tissu à l'eau claire,

**Activités interdites lors du nettoyage du produit :**

- Il est interdit d'utiliser des nettoyeurs à pression, ainsi que des produits de nettoyage, des éponges et des solvants (par exemple, de l'alcool, de l'essence).
- Il est interdit d'utiliser des produits de nettoyage contenant du chlore, de l'ammoniaque, de la paraffine, de l'acétone et de l'eau de Javel pour nettoyer le système et ses environs, car cela entraînerait un risque de corrosion.
- Il est interdit d'utiliser des outils tranchants (par exemple des brosses métalliques), des produits de nettoyage qui provoquent des rayures (par exemple des poudres à récurer, des pâtes).
- Ne pas tenir ou tirer fermement le système ou ses composants individuels.
- Ne remplacez pas les composants endommagés par des pièces de rechange ! Utilisez des pièces de rechange d'origine !
- Ne pas déformer ou tourner les lames
- Après le nettoyage, effectuez un test de fonctionnement du système. Surveillez le fonctionnement du système et, en cas de comportement ou de bruits inhabituels, signalez le problème au fournisseur direct.

**Réparations**

Tout fonctionnement anormal/anormal du système ou tout bruit anormal lié à son fonctionnement nécessite l'intervention de l'utilisateur et un rapport à un installateur spécialisé. Les réparations sont effectuées par le fabricant ou une équipe d'installation spécialisée sur la base d'un accord séparé.

## DÉFAUTS TECHNIQUES

En cas de défaillance du système:

- si cela est possible, plier le toit mobile et mettre l'équipement hors service.
- signaler immédiatement un défaut du produit à l'équipe de montage spécialisée appropriée.

## DÉMONTAGE / ÉLIMINATION / LIQUIDATION DU PRODUIT



Un désassemblage incorrect du système peut causer des blessures graves et endommager le système. Le désassemblage du système doit être sous-traité à une équipe de montage spécialisée ou à une personne possédant une formation en SST appropriée et possédant des connaissances dans le domaine de la récupération.

Après la fin de la vie du produit, pour le liquider, il est nécessaire de le désassembler et de trier les matériaux et les éléments conformément au Règlement du Ministre de l'environnement du 2 janvier 2020 sur le catalogue des déchets

No	Objet	Base Juridique Européen	Base Juridique Polonaise
1	Catalogue des déchets	Règlement (CE) n° 574/2004 de la Commission du 23 février 2004 modifiant les annexes I et III du règlement (CE) n° 2150/2002 du Parlement européen et du Conseil relatif aux statistiques sur les déchets	Règlement du Ministre de l'Environnement du 2 janvier 2020 sur le catalogue des déchets (J. O. 2020 pos. 10)

## MARQUAGE ET ETIQUETAGE CE DU PRODUIT

### CONFORMITÉ DU PRODUIT AVEC LA NORME CE

Les produits fabriqués par le fabricant répondent aux exigences essentielles de la norme introduite par le Comité Polonais de Normalisation sous le numéro PN-EN 13659 (remplissage Sunbreaker ou tôle à vitraux) ou PN-EN 13561 (remplissage avec toile), ce qui est confirmé par la déclaration de performance du constructeur et le marquage CE du produit. Afin de conserver cet état et d'assurer l'utilisation et la maintenance du système en toute sécurité, suivez les instructions de montage, d'utilisation et de sécurité d'utilisation.