

**Montageanleitung**  
Mounting instructions

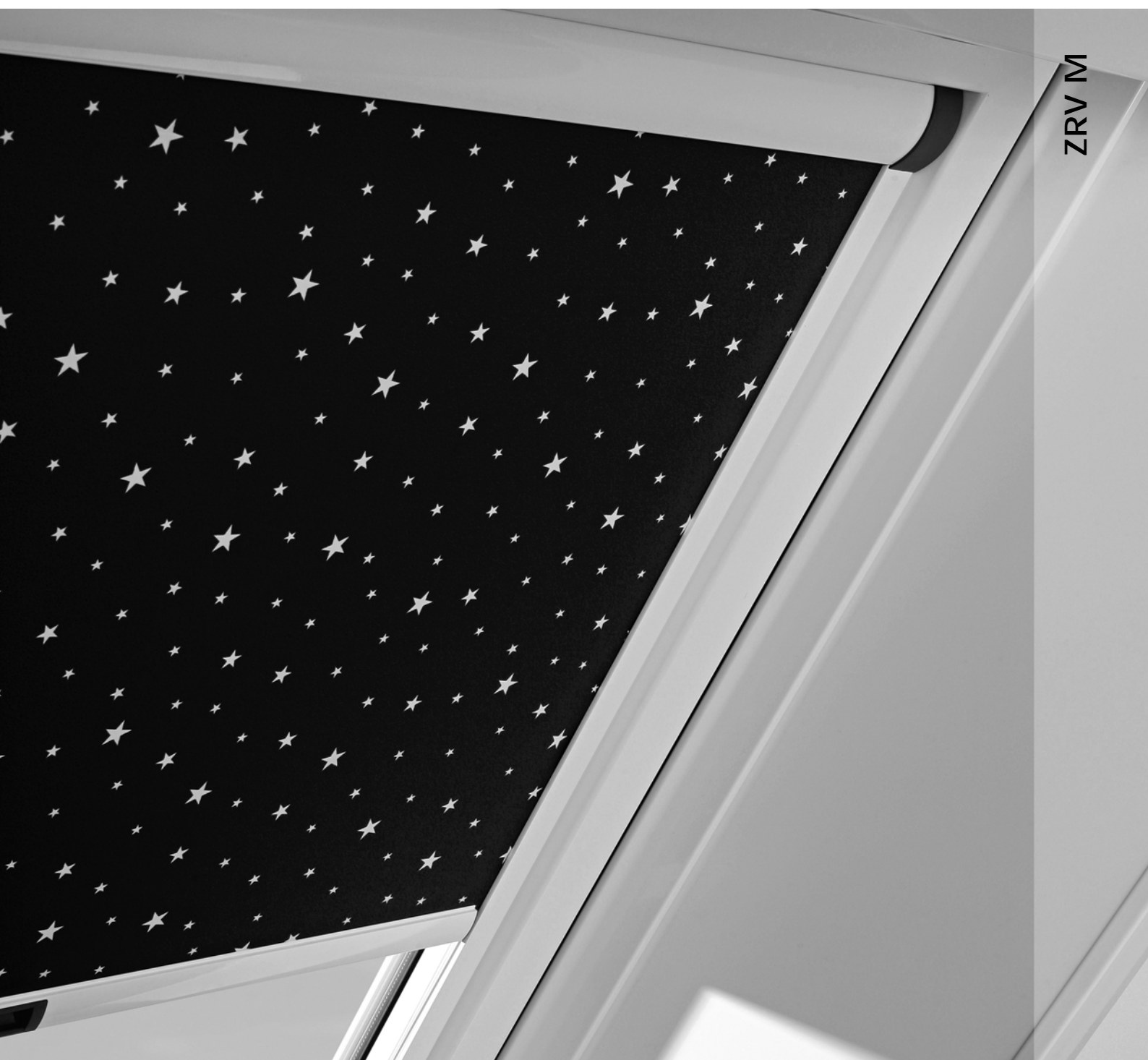

ZRV M





Deutsch .....	2
English .....	3
Français .....	4
Nederlands .....	5
Español .....	6
Português .....	8
Polski .....	9
Русский .....	10
Eesti keeles .....	12
Latviešu val. ....	13
Lietuvių .....	14
Čeština .....	16
Slovenčina .....	17
Magyar .....	18
Slovenščina .....	19
Italiano .....	20
Hrvatski .....	22
Ελληνικά .....	23
Română .....	25



.....	26
-------	----

## Allgemeine Sicherheitshinweise

- Diese Anleitung vor Montage und Gebrauch sorgfältig durchlesen und alle Hinweise beachten!
- Dafür sorgen, dass diese Anleitung allen Benutzern zugänglich ist.
- Diese Anleitung bis zur Entsorgung des Produkts sorgfältig aufbewahren.
- Diese Anleitung bei einem Besitzerwechsel an den neuen Besitzer weitergeben.

## Bestimmungsgemäße Verwendung

Das Verdunkelungsrollo ist bestimmt zum Einsatz im Innenbereich und zur Verdunkelung von Innenräumen.

Es darf ausschließlich an den dafür vorgesehenen Roto-Wohndachfenster-Typen montiert und eingesetzt werden.

Das Verdunkelungsrollo schützt vor seitlichem Lichteinfall. Die Dessins sind lichtundurchlässig, bieten aber keine 100%ige Dunkelheit (im physikalischen Sinne).

Bei einem textilen Behang, wie er beim Verdunkelungsrollo eingesetzt wird, kann es zu leichter Wellenbildung im Randbereich und einem geringen indirekten Lichteinfall kommen. Dies deutet nicht auf ein fehlerhaftes Produkt hin.

## Auspacken / Lieferumfang prüfen

(Bild A1)

- ! **Erstickengefahr!**  
**Kunststoffteile, Styroporerteile, Schrauben, Kleinteile usw. können für Kinder zu einem gefährlichen Spielzeug werden.**
  - > Verpackungsmaterial und Montageinhalt nicht achtlos liegen lassen und von Kindern und Kleinkindern fernhalten.
- Verpackungsmaterial (Karton, Styropor, Kunststoffbeutel) bitte entsprechend den örtlichen Bestimmungen entsorgen.
- Beim Auspacken und Montieren mit sauberen Händen oder mit Handschuhen arbeiten, um den Behang nicht zu verschmutzen.
- Bitte den Lieferumfang prüfen. Falls Teile fehlen, beim Fachhändler nachfragen.
- Bei der Schraubhilfe (**Bild A1, Teil K**) handelt es sich um ein Hilfsmittel, nicht um ein zu montierendes Teil.

## Werkzeuge / Hilfsmittel bereitlegen

(Bild A2)

- Kreuzschlitz-Schraubendreher, PZ1
- Bei Bedarf: stabile Aufstiegshilfe (Stehleiter)
- Schraubhilfe (**Bild A1, Teil K**)

## Montage

(Bild 1-6)

- ! **Sturzgefahr!**
  - > Nur Aufstiegshilfen mit festem Stand, genügend Halt und ausreichend hoher Tragkraft benutzen!
  - > Nicht aus dem Wohndachfenster lehnen.

## ! **Verletzungsgefahr durch herunterfallende Bauteile!**

- > Zur Montage ausschließlich mitgeliefertes und dem Fensterrahmenmaterial entsprechendes Befestigungsmaterial verwenden.
- > Werkzeug, Bauteile und Befestigungsmaterial niemals auf Aufstiegshilfen ablegen.
- > Kinder vom Montageort fernhalten.

## Einstellung

(Bild 7)

Nach der Montage ist keine Einstellung erforderlich. Die Spannung der Schnur ist bereits werkseitig voreingestellt. Falls die Griffleiste des Verdunkelungsrollos nicht parallel zur Kassette steht, muss die Griffleiste einmalig ausgerichtet werden:

- Griffleiste ganz öffnen (zur Kassette hin schieben) und erst dann komplett schließen.

## Bedienung

(ohne Bild)

- Verdunkelungsrollo in der Mitte des Griffs anfassen und auf die gewünschte Position schieben. Es bleibt in jeder Position stehen.

## Pflege und Wartung

Für eine lange Lebensdauer empfehlen wir, die Aluminium-Oberfläche des Produkts mindestens einmal pro Jahr zu reinigen.

- Aluminium-Oberfläche nur mit einem feuchten Tuch abwischen.
- Den Rollo-Behang vorsichtig abbürsten.

## Nachspannen der Schnur

(Bild B1-B4, hinterer Anleitungsteil)

Die Schnüre in der Führungsschiene können sich nach längerem Gebrauch etwas ausdehnen und damit die Funktion des Rollos beeinträchtigen. Wenn das Rollo sich selbstständig öffnet, sollten die Schnüre nachgespannt werden.

## Ersatzteile, Verschleißteile,

## Reparatur

(Bild A1)

- > Ausschließlich Original- Ersatz- und Verschleißteile des Herstellers verwenden.
- > Reparatur ausschließlich von einem Fachbetrieb durchführen lassen.

## Demontage und Entsorgung

(ohne Bild)

Ausgediente Verdunkelungsrollos oder Bauteile gehören nicht in den Hausmüll.

- Bitte entsprechend den örtlichen Bestimmungen entsorgen.



## General safety instructions

- Read this manual carefully before installing and operating the device and follow all instructions.
- Ensure that this manual is accessible to all users.
- Keep this manual in a safe place until you dispose of the product.
- If the product changes hands, pass this manual on to the new owner.

## Intended use

The blackout blind is intended for indoor use and for blacking out rooms.

It may only be installed and used on the Roto skylight types designed for their use.

The blackout blind protects against laterally incident light. The patterns are opaque but do not to black out the room completely (in a physical sense).

Fabric blinds, such as those used for black-out roller blinds, may become slightly wavy at the edges, allowing light to pass through laterally. This is not a product fault.

## Unpacking/checking the scope of delivery

(Fig. A1)



### Risk of suffocation!

**Plastic parts, polystyrene, screws, small parts, etc., can be very dangerous for children to play with.**

- > Do not leave the packaging material and installation parts lying around, and keep away from children and toddlers.

- Please dispose of the packaging material (cardboard, polystyrene, plastic bag) according to local regulations.
- When unpacking and installing the device, work with clean hands or with gloves to avoid soiling the product.
- Please check the scope of delivery. If parts are missing, consult a dealer.
- The screwing aid (Fig. A1, part K) is a tool and not an installable part.

## Preparing tools/aids

(Fig. A2)

- Cross-head screwdriver, PZ1
- If needed: stable climbing equipment (step ladder)
- Screwing aid (Fig. A1, part K)

## Installation

(Fig. 1-6)



### Risk of falling!

- > Only use climbing equipment that is resting on a solid foundation and that offers good support and high carrying capacity.
- > Do not lean out of the skylight.



### Risk of injury from falling components!

- > To mount the product, only use fixing materials that were included in the delivery and that are suitable for the window frame material.

- > Never place tools, components and fixing materials on the climbing equipment.
- > Keep children away from the installation site.

## Settings

(Fig. 7)

Settings are not required after installation. The cord tension is preadjusted at the factory.

If the handle rail of the blackout blind is not parallel to the cassette, the handle rail must be aligned once.

- Open the handle rail fully (slide it toward the cassette) and then close it completely.

## Operation

(no figure)

- Hold the blackout blind at the centre of the handle and slide it to the desired position. It stops in any position.

## Care and maintenance

To ensure a long life, we recommend you clean the aluminium surface of the product at least once a year.

- Wipe the aluminium surface with a moist cloth only.
- Carefully brush off the blind.

## Tensioning the cord

(Fig. B1-B4, back of the manual)

The cords in the guide rail may stretch after long-term use and cause the blind to function improperly. If the blind opens on its own accord, the cords should be retensioned.

## Spare parts, wear parts, repair

(Fig. A1)

- > Only use original spare and wear parts from the manufacturer.
- > If you the blind should only be repaired by a blinds specialist.

## Dismantling and disposal

(no figure)

Used blackout blinds or components should not be discarded with the household waste.

- Please dispose of the parts as required by local regulations.

## Consignes générales de sécurité

- Lire entièrement et attentivement ces instructions avant la pose et l'utilisation et respecter toutes les consignes.
- Veiller à ce que ces instructions restent accessibles à tous les utilisateurs.
- Conserver soigneusement ce manuel jusqu'à élimination du produit.
- Confier ces instructions au nouveau propriétaire en cas de transmission du produit.

## Utilisation conforme

Le store occultant est destiné à une utilisation à l'intérieur et pour occulter des pièces fermées.

Il est prévu exclusivement pour une pose et une utilisation sur des fenêtres de toit ROTO.

Le store occultant protège contre une incidence latérale de la lumière. Les motifs sont opaques, mais ne garantissent pas une obscurité à 100% (au sens physique).

Lorsqu'il s'agit d'une toile textile comme celles qui sont montées sur un store d'occultation, de légères ondulations peuvent se former sur les bords du store et la lumière peut être légèrement indirecte. Ceci n'indique pas que le produit est défectueux.

## Déballage / contrôle du contenu de la livraison

(Figure A1)

- ! **Risque d'étouffement !**  
**Les pièces en plastique, en polystyrène, les vis, les petites pièces, etc. peuvent être dangereuses pour les enfants s'ils jouent avec.**

> Ne pas laisser traîner les emballages et le matériel de pose et les tenir hors de la portée des enfants.

- Éliminer le matériel d'emballage (carton, polystyrène, sacs de plastique) conformément aux dispositions locales.
- Travailler avec les mains propres ou des gants lors du déballage et la pose afin de ne pas salir le store.
- Contrôler le contenu de la livraison. Si des pièces manquent, contacter le service agréé.
- L'auxiliaire de vissage (Fig. A1, pièce K) est un accessoire et non une pièce à monter.

## Préparation des outils et accessoires

(Figure A2)

- Tournevis cruciforme, PZ1
- Si nécessaire : aide à la montée (échelle d'appui)
- Auxiliaire de vissage (Fig. A1, pièce K)

## Pose

(Fig. 1-6)

- ! **Risque de chute !**  
> N'utiliser que des aides à la montée stables, et offrant un appui et une force de portée suffisants.
- > Ne pas s'appuyer à la fenêtre de toit.

- ! **La chute de pièces représente un risque de blessure !**

- > Utiliser exclusivement le matériel livré et un matériel de fixation adapté au matériel du cadre de la fenêtre.
- > Ne jamais déposer d'outils et de matériel de fixation sur les aides à la montée.
- > Tenir les enfants à l'écart de l'emplacement de pose.

## Réglage

(Fig. 7)

Aucun réglage n'est nécessaire une fois la pose terminée. La tension du cordon a déjà été réglée en usine.

Si la baguette de tirage du store occultant ne s'aligne pas parallèlement par rapport au caisson, il faudra l'aligner. Cette opération est unique :

- Il faut ouvrir le store complètement (tirer la baguette de tirage vers le caisson) avant de le fermer complètement.

## Manœuvre

(sans illustration)

- Prendre le store occultant par le milieu de la poignée et le tirer dans la position souhaitée.  
Il reste alors dans cette position.

## Entretien et maintenance

Afin de garantir la longévité du store à enroulement, nous vous recommandons de nettoyer régulièrement la surface en aluminium du produit, et ceci au moins une fois par an.

- Essuyer la surface en aluminium avec un chiffon humide.
- Brosser la toile du store avec précaution.

## Correction de la tension du cordon

(Fig. B1 à B4, à la fin des instructions)

Les cordons dans les coulisses peuvent se distendre quelque peu au bout d'une utilisation prolongée et compromettre ainsi le fonctionnement du store. Si le store s'ouvre de lui-même, il faut retendre les cordons.

## Pièces de rechange, pièces d'usure, réparation

(Fig. A1)

- > Utiliser exclusivement les pièces de remplacement et d'usure d'origine du fabricant.
- > Faire réaliser les réparations exclusivement par un service agréé.

## Dépose et élimination

(sans illustration)

Ne pas jeter les stores occultants usagés ou ses composants dans les ordures ménagères.

- L'éliminer conformément aux prescriptions locales.



## Algemene veiligheidsaanwijzingen

- Deze handleiding voor montage en gebruik zorgvuldig doornemen en alle aanwijzingen in acht nemen!
- Ervoor zorgen dat deze handleiding voor alle gebruikers toegankelijk is.
- Deze handleiding tot aan het afvoeren van het product zorgvuldig bewaren.
- Deze handleiding bij het wisselen van gebruiker aan de nieuwe gebruiker doorgeven.

## Gebruik volgens de voorschriften

Het verduisteringsrolgordijn is bestemd voor gebruik binnen en voor het verduisteren van binnenruimtes.

Het mag uitsluitend aan de daarvoor bestemde roto-woondakvenstertypes gemonteerd en ingezet worden.

Het verduisteringsrolgordijn beschermt tegen zijdelingse lichtinval. De dessins zijn lichtondoorlaatbaar, maar bieden geen 100% duisternis (in natuurkundige zin).

Bij een doek van textiel, zoals dit wordt gebruikt bij het verduisteringsrolgordijn, kunnen er lichte plooiën langs de rand en een geringe indirecte lichtinval ontstaan. Dit betekent echter niet dat het product een fout heeft.

## Uitpakking / leveromvang controleren

(Afbeelding A1)

- ! **Gevaar voor verstikking! Kunststoffolie, piepschuimdelen, schroeven, kleine onderdelen enz. kunnen voor kinderen tot een gevaarlijk speelgoed worden.**

> Verpakkingsmateriaal en montage-inhoud niet achteloos laten liggen en uit de buurt van kleine kinderen houden.

- Gelieve verpakkingsmateriaal (karton, piepschuim, kunststof zakjes) conform de plaatselijke bepalingen af te voeren.
- Bij het uitpakken en monteren met schone handen of met handschoenen werken om het doek niet vuil te maken.
- Gelieve de leveromvang te controleren. Gelieve de dealer op de hoogte te brengen als er delen ontbreken.
- Bij de schroefhulp (afbeelding A1, deel K) gaat het om een hulpmiddel, niet om een te monteren deel.

## Gereedschap/hulpmiddelen klaarleggen

(Afbeelding A2)

- Schaar
- Kruiskopschroevendraaier, PZ1
- Indien nodig stabiele opstaphulp (trapleer)
- Schroefhulp (afbeelding A1, deel K)

## Montage

(Afbeelding 1-6)

- ! **Valgevaar!**
- > Alleen voldoende stabiele opstaphulpmiddelen met voldoende hoge draagkracht gebruiken!
- > Niet uit het woondakvenster leunen.

## ! Gevaar voor lichamelijk letsel door vallende componenten!

- > Voor de montage alleen bijgeleverd en aan het kozijnmateriaal aangepaste bevestigingsmateriaal gebruiken.
- > Gereedschap, componenten en bevestigingsmateriaal nooit op opstaphulpmiddelen plaatsen.
- > Kinderen uit de buurt van de montageplaats houden.

## Instelling

(Afbeelding 7)

Na de montage is er geen instelling vereist. De spanning van het snoer is al af fabriek ingesteld.

Als de greeplijst van het verduisteringsrolgordijn niet parallel met de cassette staat, moet de greeplijst een keer afgesteld worden.

- Greeplijst helemaal openen (naar de cassette toe schuiven) en pas dan compleet sluiten.

## Bediening

(zonder afbeelding)

- Verduisteringsrolgordijn in het midden van de greep vastnemen en op de gewenste positie schuiven. Het blijft in deze positie staan.

## Onderhoud en service

Met het oog op een lange levensduur, raden wij u aan om het aluminium oppervlak van het product regelmatig, echter ten minste eenmaal per jaar, te reinigen.

- Aluminium oppervlak alleen met een vochtige doek afvegen.
- Het rolgordijndoek voorzichtig afborstelen.

## Naspannen van het snoer

(Afbeelding B1-B4, achterste deel handleiding)

De snoeren in de geleiderail kunnen na lang gebruik een beetje uitzetten en hierdoor de werking van het rolgordijn hinderen. Als het rolgordijn niet automatisch opent, moet het snoer nagespannen worden.

## Reserveonderdelen, slijtdelen, reparatie

(Afbeelding A1)

- > Uitsluitend originele reserveonderdelen en slijtdelen van de fabrikant gebruiken.
- > De reparatie uitsluitend door een speciaalzaak laten uitvoeren.

## Demontage en afvalverwerking

(zonder afbeelding)

Versleten verduisteringsrolgordijnen of componenten mogen niet met het gewone huisvuil meegegeven worden.

- Gelieve volgens de plaatselijke voorschriften af te voeren.

## Indicaciones generales de seguridad

- ¡Lea detenidamente estas instrucciones y todas las indicaciones antes de montar y utilizar el producto!
- Encárguese de que todos los usuarios tengan acceso a las instrucciones.
- Guarde las instrucciones con cuidado hasta la eliminación del producto.
- En caso de producirse un cambio de propietario, entregue estas instrucciones al nuevo propietario.

## Uso conforme al previsto

La cortina enrollable de oscurecimiento está diseñada para ser utilizada en interiores con el fin de oscurecer los mismos. Únicamente se puede instalar y utilizar en los modelos de tragaluz Roto aptos para su uso.

La cortina enrollable de oscurecimiento impide la entrada lateral de luz. Pese a que sus estampados impiden el paso a la luz, no garantizan una oscuridad del 100% (en sentido físico).

En las colgaduras textiles como las que se utilizan en las persianas de oscurecimiento, podrían producirse ligeras ondulaciones en los bordes, permitiendo el paso a una pequeña cantidad de luz indirecta. Esta circunstancia no es señal de una anomalía en el producto.

## Desembalaje / comprobación del volumen de suministro

(Figura A1)

- ! **¡Peligro de asfixia!**  
**Las piezas de plástico, poliestireno expandido, los tornillos, las piezas pequeñas y similares pueden convertirse en juguetes peligrosos para los niños.**

> No deje el material de embalaje y de montaje de forma descuidada y guárdelo fuera del alcance de los niños.

- Elimine el material de embalaje (cajas, poliestireno expandido, bolsas de plástico) de acuerdo con la normativa local.
- Antes de desempaquetar y montar el producto, lávese bien las manos o utilice guantes para impedir que se ensucie la colgadura.
- Compruebe el volumen de suministro. Si falta alguna pieza, notifíquelo a su distribuidor.
- El útil roscado (figura A1, pieza K) es un medio auxiliar, no una pieza que deba montarse.

## Preparación de las herramientas y medios auxiliares

(Figura A2)

- Tijeras
- Destornillador phillips, PZ1
- Según necesidad: medio de elevación estable (escalera de tijera)
- Útil roscado (Figura A1, pieza K)

## Montaje

(Figura 1-6)

- ! **¡Peligro de caída!**
  - > ¡Utilice únicamente medios de elevación que tengan una base sólida, estén bien apoyados y tengan suficiente capacidad!
  - > No asomarse por el tragaluz.
- ! **¡Peligro de daños personales si se caen los componentes!**
  - > Para realizar el montaje, utilice únicamente el material de fijación suministrado y apropiado para el material del marco de la ventana.
  - > Bajo ningún concepto deje las herramientas, las piezas ni el material de fijación en el medio de elevación.
  - > ¡No deje que los niños se acerquen al lugar de montaje!

## Ajuste

(Figura 7)

Al concluir el montaje no es necesario realizar ajustes. La tensión del cordón ya viene ajustada de fábrica.

Si la barra de asidero de la cortina enrollable de oscurecimiento no está paralela al cofre, alinéela (esta operación tiene carácter extraordinario).

- Abra completamente la barra de asidero (aléjela de usted en dirección al cofre) y vuélvala a cerrar completamente.

## Operación

(No ilustrado)

- Sujete la cortina enrollable de oscurecimiento al centro del asidero y colóquela en la posición deseada. Se quedará en la posición donde la deje.

## Mantenimiento y cuidados

Para poder garantizar una vida útil prolongada, se recomienda limpiar la superficie de aluminio del producto como mínimo una vez al año.

- Para limpiar la superficie de aluminio, utilice únicamente un paño húmedo.
- Cepille con cuidado la colgadura de la cortina enrollable.

## Retensado del cordón

(Figura B1-B4, reverso de las instrucciones)

Debido al uso repetido, los cordones del carril guía podrían alargarse ligeramente y provocar problemas de funcionamiento en la cortina enrollable. Si la cortina se abre sola, vuelva a tensar los cordones.

## Piezas de repuesto, piezas de desgaste, reparación

(Figura A1)

- > Utilice únicamente piezas de repuesto y de desgaste originales del fabricante.
- > Encargue las reparaciones únicamente a un técnico especializado.



## **Desmontaje y eliminación**

**(No ilustrado)**

Las cortinas enrollables de oscurecimiento gastadas y sus componentes no forman parte de la basura doméstica.

- Por favor, elimínelos de acuerdo con la normativa local.

## Indicações gerais de segurança

- Ler atentamente estas instruções antes da montagem e do uso e prestar atenção a todas as indicações.
- Fazer com que estas instruções estejam sempre ao alcance de todos os utilizadores.
- Estas instruções deverão ser cuidadosamente guardadas até que o produto seja eliminado.
- No caso de transferência de proprietário, estas instruções deverão ser entregues ao novo proprietário.

## Utilização de acordo com a finalidade

O estore de rolo de obscurecimento destina-se ao obscurecimento de espaços interiores.

Ele só pode ser montado e utilizado nos tipos de janelas de sótão Roto.

O estore de rolo de obscurecimento protege contra a incidência da luz lateral. Os padrões são impermeáveis à luz, mas não oferecem um obscurecimento a 100% (na acepção física).

No caso de painel têxtil, como aquele usado para o rolo de obscurecimento, pode haver a formação de ondas nas pontas e, deste modo, a entrada de pequena quantidade de luz. Isto não é um sinal de avaria do produto.

## Desembalar / verificar o âmbito de fornecimento

(fig. A1)



### Perigo de asfixia!

**Peças de plástico, esferovite, parafusos, peças pequenas, etc. podem tornar-se um brinquedo perigoso para as crianças.**

- > O material de embalagem e de montagem não deve ser deixado descuidadamente ao alcance de bebés e crianças.
- O material de embalagem (caixas de cartão, esferovite, sacos de plástico) deverá ser eliminado segundo os regulamentos locais.
- Durante a desembalagem e a montagem as mãos deverão estar limpas ou trabalhar com luvas para não sujar o estore.
- Verificar o âmbito de fornecimento. Caso falem peças, deve-se reclamar junto da casa especializada.
- O auxiliar de aparafusamento (fig. A1, peça K) é um meio auxiliar e não se trata de uma peça para ser montada.

## Colocar à disposição ferramentas / meios auxiliares

(fig. A2)

- Tesoura
- Chave de parafusos Philips PZ1
- Caso necessário, um escadote estável
- Auxiliar de aparafusamento (fig. A1, peça K)

## Montagem

(fig. 1-6)



### Perigo de queda!

- > Só utilizar escadotes estáveis, bem fixos e que tenham uma capacidade de carga adequada.
- > Não se debruçar da janela de sótão



### Perigo de ferimentos causados por peças que possam cair!

- > Para a montagem, utilizar exclusivamente o material de fixação fornecido e adequado ao aro da janela.
- > Nunca colocar nos escadotes ferramentas, peça e material de fixação
- > Manter as crianças afastadas do local de montagem.

## Ajustes

(fig 7)

Após a montagem não é necessário proceder a quaisquer ajustes. A tensão do cordão já vem ajustada de fábrica.

Caso a régua inferior do estore de rolo de obscurecimento não esteja paralela à caixa de recolha, será necessário alinhar uma só vez a referida régua.

- Empurrar a régua para cima, na direcção da caixa de recolha e só depois puxá-la completamente até baixo.

## Manejo

(sem figura)

- Pegar no meio da régua a deslocar o estore para a posição desejada.  
Ele permanece imobilizado em qualquer posição.

## Conservação e manutenção

Para uma longa vida útil, recomendamos que a superfície em alumínio do produto seja limpa pelo menos uma vez por ano.

- A superfície de alumínio só deverá ser limpa com um pano húmido.
- Escovar cuidadosamente o estore.

## Esticar os cordões

(figura B1-B4, parte traseira do manual)

Os cordões na calha podem distender-se com o uso prolongado e causar mau funcionamento do estore. Se o estore se abrir por sió, os cordões deveriam ser esticados.

## Peças sobressalentes, peças de desgaste, reparação

(fig. A1)

- > Devem ser usadas exclusivamente peças sobressalentes ou peças de desgaste originais do fabricante.
- > As reparações só devem ser feitas por uma empresa da especialidade.

## Desmontagem e eliminação

(sem figura)

Estores de rolo de obscurecimento ou componentes não devem ser colocados no lixo doméstico.

- A eliminação deverá ser feita de acordo com os regulamentos locais.



## Ogólne wskazówki dotyczące bezpieczeństwa

- Niniejszą instrukcję należy dokładnie przeczytać przed przystąpieniem do montażu i obsługi; przestrzegać wszystkich wskazówek!
- Zapewnić dostęp wszystkich użytkowników do niniejszej instrukcji.
- Instrukcję przechowywać do momentu utylizacji produktu.
- W przypadku zmiany właściciela przekazać również instrukcję.

## Użytkowanie zgodne z przeznaczeniem

Roleta zaciemniająca jest przeznaczona do użytku wewnętrznego w celu zaciemniania pomieszczeń.

Można ją montować i użytkować wyłącznie na odpowiednich typach okien obrotowych i dachowych.

Roleta zaciemniająca chroni przed bocznym wpadaniem światła do pomieszczeń. Materiały nie przepuszczają światła, ale nie zapewniają całkowitej ciemności (w sensie fizycznym).

W przypadku tekstylnej draperii stosowanej z roletami zaciemniającymi może dojść do falowania na brzegach i nieznaczego pośredniego przepuszczania światła. Nie świadczy to o wadliwości produktu.

## Rozpakowywanie / kontrola zakresu dostawy (Rysunek A1)

- ! **Ryzyko uduszenia!**  
**Elementy z tworzywa sztucznego, styropian, śruby, małe elementy itd. nie są bezpiecznymi zabawkami.**

- > Nie pozostawiać bez nadzoru materiału opakowania ani elementów montażowych i nie dopuszczać dzieci do drobnych części.
- Materiał opakowania (karton, styropian, folia z tworzywa sztucznego) poddać utylizacji zgodnie z przepisami lokalnymi.
- Podczas rozpakowywania i montażu pracować czystymi rękami lub w rękawiczkach, aby nie zabrudzić zasłony.
- Sprawdzić zakres dostawy. W razie braku części skontaktować się ze sprzedawcą.
- Pomoc przy przykręcaniu (**Rys. A1, część K**) to środek pomocniczy, a nie montowany element.

## Przygotowanie narzędzi / środków pomocniczych (Rysunek A2)

- Nożyczki
- Śrubokręt krzyżakowy, PZ1
- W razie potrzeby: stabilny element do wchodzenia (drabina)
- Pomoc przy przykręcaniu (**Rys. A1, część K**)

## Montaż

### (Rysunek 1-6)

- ! **Ryzyko upadku!**
  - > Elementy do wchodzenia muszą mieć stabilną konstrukcję i odpowiednią siłę nośną!
  - > Nie wychylać się przez okno dachowe.
- ! **Ryzyko odniesienia obrażeń. Uważać na spadające elementy.**
  - > Do montażu używać wyłącznie dołączonych elementów montażowych odpowiednich do materiału ramy okiennej.
  - > Nigdy nie odkładać narzędzi, elementów budowy ani elementów mocujących na środkach do wchodzenia.
  - > Nie dopuścić dzieci do miejsca montażu.

## Ustawianie

### (Rysunek 7)

Po zakończeniu montażu nie są wymagane żadne ustawienia. Naprężenie sznurka jest ustawione fabrycznie.

Jeżeli listwa z uchwytem rolety zaciemniającej nie jest wyrównana równoległe do kasety, należy wyrównać listwę:

- Całkowicie otworzyć listwę z uchwytem (wsunąć w kasetę) i dopiero wtedy całkowicie zamknąć.

## Obsługa

### (bez rysunku)

- Chwycić roletę zaciemniającą w połowie uchwyty i przesunąć na żadaną pozycję. Roletę można zatrzymać w dowolnym położeniu.

## Pielęgnacja i konserwacja

W celu zapewnienia długiej żywotności zaleca się regularne czyszczenie aluminiowej powierzchni produktu (wymagane co najmniej raz w roku).

- Powierzchnię aluminiową wycierać wyłącznie wilgotną szmatką.
- Ostrożnie szczotkować zasłonę rolety.

## Regulacja naprężenia sznura

### (Rysunek B1-B4, tylna część instrukcji)

Po dłuższym okresie użytkowania sznurki w prowadnicach szynowych mogą ulec rozciągnięciu, co negatywnie wpływa na działanie rolety. Jeżeli roleta otwiera się samoczynnie, należy wyregulować naprężenie sznurków.

## Części zamienne, zużywalne, naprawy

### (Rysunek A1)

- > Używać wyłącznie oryginalnych części zamiennych i zużywalnych producenta.
- > Naprawy zlecać wyłącznie firmom specjalistycznym.

## Demontaż i utylizacja

### (bez rysunku)

Zużytych rolet zaciemniających i ich elementów nie należy traktować jak normalnych odpadów domowych.

- Poddać je utylizacji zgodnie z obowiązującymi przepisami lokalnymi.

## Общие указания по технике безопасности

- Внимательно прочтите настоящее руководство перед монтажом и применением, соблюдайте все указания!
- Обеспечьте всем пользователям доступ к этой инструкции.
- Бережно храните данное руководство вплоть до утилизации изделия.
- В случае смены владельца передайте руководство новому пользователю.

## Применение по назначению

Штора для затемнения предназначена для затемнения помещений внутри зданий.

Ее можно монтировать только на предусмотренных для этого случая поворачивающихся чердачных окнах поворотного типа.

Штора для затемнения защищает от попадания в помещение потока света. Накат является светонепроницаемым, однако не обеспечивает 100-процентной темноты (в физическом смысле).

Текстильные жалюзи, применяемые в рулонных жалюзи для затемнения, могут иметь легкую волнистость по краям и немного искажают направление света. Это не является дефектом изделия.

## Распаковка/проверка комплекта поставки

(Рис. А1)



### Опасность смерти от удушья!

**Детали из пластмассы и пенополистирола, винты, мелкие детали и т. п., попав в руки детей, представляют смертельную опасность.**

- > Не оставлять упаковочный материал и материал для монтажа на видном месте, хранить их в месте, недоступном для детей, отдельно от мелких деталей.

- Упаковочный материал (картон, пенополистирол, пакеты из синтетических материалов) утилизировать в соответствии с местным законодательством.
- Перед распаковкой или монтажом вымойте руки или используйте перчатки, чтобы не загрязнить занавес.
- Пожалуйста, проверьте комплект поставки. При отсутствии деталей обратитесь к дилеру.
- Шаблон (рисунок А1, часть К) представляет собой вспомогательное средство, а не монтируемую деталь.

## Подготовка инструментов/вспомогательных средств

(Рис. А2)

- Ножницы
- Отвертка для винтов с крестообразным шлицем, PZ1
- При необходимости средство подъема (лестница)
- Шаблон (рисунок А1, часть К)

## Монтаж

(Рис. 1-6)



### Опасность падения!

- > Использовать только средства подъема с прочной опорой, достаточным сцеплением и достаточно высокой грузоподъемностью!
- > Не высовывайтесь через чердачное окно.



### Опасность травмирования при падении деталей!

- > Для монтажа использовать только крепежный материал из комплекта поставки, соответствующий материалу рамы окна.
- > Никогда не складывайте инструмент, детали и крепежный материал на средствах подъема.
- > Не подпускайте детей к месту монтажа.

## Настройка

(Рис. 7)

После монтажа настройка не нужна. Натяжение шнура предварительно настроено на заводе изготовителя.

Если захватная планка шторы для затемнения не находится параллельно кассете, ее нужно один раз выровнять.

- Полностью открыть захватную планку (отодвинуть в сторону кассеты) и только тогда полностью закрыть.

## Управление

(без иллюстраций)

- Возьмитесь за середину ручки шторы для затемнения и переместите штору в нужное положение. Она остановится в указанном положении.

## Уход и техническое обслуживание

Для обеспечения долгого срока службы мы рекомендуем выполнять очистку алюминиевой поверхности изделия как минимум один раз в год.

- Вытирайте алюминиевую поверхность только влажной тканью.
- Осторожно вычистите занавеску.

## Дополнительная натяжка шнура

(Рисунок В1-В4, задняя часть руководства)

Шнуры в направляющей после длительного применения могут несколько удлиняться, что повлияет на функционирование шторы. Если штора открывается самостоятельно, необходимо выполнить дополнительную натяжку шнуров.



## **Запасные части, изнашивающиеся детали, ремонт**

(Рис. А1)

- > Используйте только оригинальные запчасти и изнашивающиеся детали от изготовителя.
- > Поручайте проведение ремонта только специализированным предприятиям.

## **Демонтаж и утилизация**

(без иллюстраций)

Отслужившие свой срок шторы для затемнения или деталей нельзя утилизировать вместе с обычными отходами.

- Обеспечьте утилизацию согласно местному законодательству.

## Üldised ohutusjuhised

- Käesolev juhend tuleb enne monteerimist ja kasutamist hoolikalt läbi lugeda ning järgida kõiki selles olevaid juhiseid!
- Juhend peab olema kõigile kasutajatele kättesaadav.
- Seda juhendit tuleb hoolikalt säilitada kuni toote kõrvaldamiseni.
- Juhend tuleb seadme omaniku vahetumisel anda uuele omanikule.

## Sihipärane kasutamine

Pimenduskardin on ettenähtud siseruumides kasutamiseks ja siseruumide pimendamiseks.

Seda tohib paigaldada ainult selleks ettenähtud roto-katuseakendele.

Pimenduskardin kaitseb küljelt langema valguse eest. Mudelid on ei lase valgust läbi, kuid ei taga 100%list pimedust (füüsilises mõttes).

Riidedst aknakatted, nt pimendavad rulood, võivad muutuda servadest laineliseks, mistõttu võib valgus läbi pääseda. See pole toote defekt.

## Lahtipakkimine / tarnekomplekti kontrollimine

(joonis A1)

- ! **Lämbumisoht!**  
**Plastosad, polüstüreenist detailid, kruvid, väike-detailid jne võivad olla lastele ohtlikud.**
  - > Ärge jätke pakkematerjali ja paigaldustarvikuid järelevalveta ning hoidke neid lastele kättesaamatult.

- Kõrvaldage pakkematerjal (papp, polüstüreen, kilekotid) vastavalt kohalikele eeskirjadele.
- Toode tuleb lahti pakkida ja paigaldada puhaste kätega, et materjali mitte määrida.
- Kontrollige tarnekomplekti. Detailide puudumisel küsige neid edasimüüjalt.
- Kruviabi (joonis A1, detail K) on abivahend, mitte monteeritav detail.

## Tööriistade/abivahendite valmispanek

(joonis A2)

- Käärid
- Ristpeakruvikeeraja, PZ1
- Vajadusel: stabiilne ronimisabi (redel)
- Kruviabi (joonis A1, detail K)

## Paigaldus

(joonis 1-6)

- ! **Kukkumisoht!**
  - > Kasutage ainult stabiilset, piisavalt tugevat ja kandevõimelist ronimisabi!
  - > Ärge upitage ennast katuseaknast välja.
- ! **Allakukkuvad detailid tekitavad vigastusohtu!**
  - > Kasutage monteerimiseks eranditult kaasasolevaid ja aknaraamimaterjalile vastavaid kinnitusvahendeid.
  - > Ärge asetage tööriistu, detaile ja kinnitusvahendeid mitte kunagi ronimisabile.
  - > Hoidke lapsed paigalduskohast eemal.

## Reguleerimine

(joonis 7)

Pärast monteerimist pole reguleerimine vajalik. Nöör on tehases eelreguleeritud.

Juhul kui pimenduskardina haardeliist ei ole kassetiga paral-leelne, tuleb liist üks kord joondada:

- Avage haardeliist täielikult (lükake kasseti poole) ja sulgege seejärel täielikult.

## Käsitsemine

(joonist pole)

- Võtke pimenduskardinast pideme keskelt kinni ja lükake soovitud asendisse.  
See jääb igas asendis seisma.

## Hooldus

Pika kasutusea tagamiseks soovitage toote alumiiniumpinda vähemalt kord aastas puhastada.

- Pühkige alumiiniumpinda ainult niiske lapiga.
- Pühkige kardinaosa ettevaatlikult harjaga.

## Nööri pingutamine

(joonis B1-B4, tagumine juhendiosa)

Juhtsiinides olevad nõõrid võivad pärast pikemat kasutamist veidi venida ja kerimismehhanismi tööd halvendada. Kui kerimismehhanism avaneb iseenesest, tuleb nõõre pingutada.

## Varuosad, kuluavad osad, remont

(joonis A1)

- > Kasutage ainult tootja originaalvaru- ja kuluvauid osi.
- > Laske remont läbi viia eranditult vastavas töökojas.

## Demonteerimine ja kõrvaldamine

(joonist pole)

Vanu pimenduskardinaid ei tohi visata olmeprügi hulka.

- Kõrvaldage need vastavalt kohalikele eeskirjadele.



## Vispārējās drošības norādes

- Pirms montāžas un lietošanas rūpīgi izlasiet šo instrukciju un ievērojiet visas norādes!
- Parūpējieties par to, lai šī instrukcija ir pieejama visiem lietotājiem.
- Rūpīgi saglabājiet šo lietošanas instrukciju līdz izstrādājuma utilizēšanai.
- Mainoties īpašniekiem, nododiet šo instrukciju jaunajam īpašniekam.

## Pareiza lietošana

Šīs aptumšošanas rullo žalūzijas ir paredzētas izmantošanai iekštelpās un iekštelpu aptumšošanai.

Tās drīkst montēt un izmantot vienīgi pie tam paredzētiem vidū pagriežamiem jumta logu modeļiem.

Aptumšošanas rullo žalūzija aizsargā no gaismas iekļūšanas no sāniem. Šie modeļi ir gaismu necaurlaidīgi, taču nesniedz simtprocentīgu aptumšošanu (fiziskā izpratnē).

Aptumšošanai paredzēto auduma žalūziju malās var rasties neliels izliekums, un tādējādi telpā var netieši iekļūt neliels daudzums gaismas. Tas nenorāda uz produkta defektu.

## Izsaiņošana / piegādes komplekta pārbaude

(attēli A1)

- ! **Nosmakšanas risks!**  
**Plastmasas detaļas, stiropora detaļas, skrūves, sīkas detaļas u.c. bērniem var kļūt par bīstamu rotaļlietu.**

> Iesaiņojuma materiālu un montāžas komplektu neatstājiet bez uzraudzības, un neļaujiet tiem piekļūt bērniem un mazbērniem.

- Iesaiņojuma materiālu (kartonu, stiroporu, plastmasas maisījumus) lūdzam utilizēt atbilstoši vietējiem noteikumiem.
- Izsaiņojot un montējot, strādājiet ar tīrām rokām vai cimdkiem, lai nenosmērētu žalūzijas audumu.
- Lūdzam pārbaudīt piegādes komplektu. Ja trūkst kādu detaļu, pieprasiet tās īpašajā tirdzniecības vietā.
- Skrūvēšanas palīgierīce (**attēls A1, detaļa K**) ir palīgierīce, nevis montējama detaļa.

## Nolieciet pa rokai instrumentus / palīgierīces

(attēls A2)

- Grieznes
- Krustiņa skrūvgriezis, PZ1
- Nepieciešamības gadījumā stabilas kāpnes (sastatņu kāpnes)
- Skrūvēšanas palīgierīce (**attēls A1, detaļa K**)

## Montāža

(attēli 1-6)

- ! **Nokrišanas risks!**
- > Izmantojiet vienīgi kāpnes ar stabilu pamatni, pietiekamu atbalstu un pietiekoši lielu nestspēju!
- > Neizliedzieties pa jumta logu.

## ! Savainošanās risks ar krītošām detaļām!

- > Montāžai izmantojiet vienīgi piegādāto un loga rāmja materiālam atbilstošu piestiprināšanas materiālu.
- > Instrumentus, detaļas un piestiprināšanas materiālu nekad nenolieciet uz kāpnēm.
- > Neļaujiet bērniem uzturēties montāžas zonā.

## Iestatīšana

(attēls 7)

Pēc montāžas nav nepieciešama iestatīšana. Auklas iespriegojums jau ir iestatīts rūpnīcā.

Ja aptumšošanas rullo žalūzijas apakšējais stienis neatrodas paralēli kasetei, apakšējo stieni nepieciešams vienu reizi pieregulēt:

- apakšējo stieni uzbīdīet līdz pašai augšai (līdz kasetei) un tikai tad pilnībā novelciet līdz apakšai.

## Vadība

(bez attēla)

- Satveriet aptumšošanas rullo žalūziju apakšējā stieņa vidū un pabīdīet to uz vēlamo pozīciju. Tā apstājas jebkurā pozīcijā.

## Kopšana un apkope

Lai nodrošinātu ilgu produkta kalpošanu, iesakām produkta alumīnija virsmu tīrīt ne retāk kā reizi gadā.

- Alumīnija virsmu tikai noslaukiet ar mitru drānu.
- Žalūzijas audumu uzmanīgi noslaukiet ar suku.

## Auklas iespriegošana

(attēli B1-B4, instrukcijas beigu daļā)

Auklas vadlīstē pēc ilgākas lietošanas var nedaudz izstiepties un līdz ar to pasliktināt rullo žalūzijas funkcionalitāti. Ja rullo žalūzija patstāvīgi slīd uz augšu, auklas vajadzētu iespriegot.

## Rezerves daļas, nodiluma daļas, remonts

(attēls A1)

- > Izmantojiet vienīgi ražotāja oriģinālās rezerves un nodiluma daļas.
- > Remontu drīkst veikt vienīgi specializētie uzņēmumi.

## Demontāža un utilizācija

(bez attēla)

Nolietotas aptumšošanas rullo žalūzijas vai to detaļas nav paredzētas izmest sadzīves atkritumos.

- Lūdzam utilizēt atbilstoši vietējiem noteikumiem.

## Bendrosios saugos taisyklės

- Prieš montavimą ir naudojimą atidžiai perskaitykite instrukciją ir laikykitės visų nurodymų!
- Pasirūpinkite, kad ši instrukcija būtų prieinama visiems naudotojams.
- Šią instrukciją rūpestingai saugokite, kol gaminys bus utilizuotas.
- Parduodami įsigytą gaminį, šią instrukciją perduokite naujam savininkui.

## Naudojimas pagal paskirtį

Užtemdančios ritininės žaliuzės skirtos naudoti vidaus patalpose ir jas užtemdyti.

Jas galima montuoti ir naudoti tik su tam numatytais stoglangių modeliais.

Užtemdančios ritininės žaliuzės saugo nuo iš šono krentančios šviesos. Dekor elementai yra šviesai nepralaidūs, tačiau neužtemdo visu šimtu procentų (fizinėje prasme).

Per tekstilinį audinį, kuris naudojamas su užtamsinančiais roletais ir kuris kraštuose gali šiek tiek susibanguoti, gali patekti netiesioginės šviesos. Tai nereiškia, kad gaminys turi defektą.

## Išpakavimas / prekės apimties patikrinimas

(pav. A1)

**! Pavojinga, galima uždusti!**  
**Vaikų žaidimai su plastikumu, stiroporu, varžtais, smulkiomis detalėmis ir pan. gali būti pavojingi.**

> Nepalikite be priežiūros pakuotės medžiagų ir montavimui skirtų dalių, saugokite jas nuo vaikų ir mažylių.

- Prašome pakuotės medžiagas (kartoną, stiroporą, plastikinius maišelius) utilizuoti pagal vietines taisykles.
- Išpakuokite ir montuokite švariomis rankomis, kad neišteptumėte audinio.
- Patikrinkite, ar pristatyta visa prekė. Jeigu trūksta koikių nors dalių, kreipkitės į savo pardavėją.
- **Pav. A1 pavaizduota dalis K** yra pagalbinė priveržimo priemonė, o ne montuojamoji detalė.

## Įrankių / pagalbinių priemonių pasiruošimas

(Pav. A2)

- Žirkklės
- Kryžminis atsuktuvus PZ1
- Jeigu reikia: stabilios kopėčios
- Pagalbinė priveržimo priemonė (**pav. A1, dalis K**)

## Montavimas

(1-6 pav.)

**! Pavojinga, galima nukristi!**

- > Naudokite tik tvirtai stovinčias, pakankamai stabilias ir atitinkamos keliamosios galios kopėčias!
- > Nepersisverkite per stoglangį.

**! Gali sužeisti krintantys montuojami elementai!**

- > Montavimui naudokite tik prie prekės pridėtomis ir lango rėmo medžiagą atitinkančiomis tvirtinimo priemonėmis.
- > Niekada ant kopėčių nedėkite įrankių, montuojamų elementų ar tvirtinimo priemonių.
- > Neleiskite vaikams prisitarti prie montavimo vietos.

## Reguliavimas

(7 pav.)

Po montavimo nieko nereikia reguliuoti. Virvelė jau gamykloje yra sureguliuota.

Jeigu užtemdančiųjų ritininių žaliuzių rankenos juostelė nėra lygiagreči su dėžute, ją reikia vieną kartą išlyginti:

- Rankenos juostelę atidarykite iki galo (stumkite link dėžutės) ir tik tada visą uždarykite.

## Naudojimas

(be pav.)

- Užtemdančiąsias ritinines žaliuzes paimkite per rankenos vidurį ir pastumkite į norimą padėtį. Jos liks bet kurioje padėtyje.

## Valymas ir priežiūra

Kad gaminys ilgai laikytų, rekomenduojame bent kartą per metus nuvalyti jo paviršių.

- Aliuminio dangos paviršių valykite tik drėgna šluoste.
- Ritininę užuolaidą atsargiai nuvalykite šepetėliu.



## **Papildomas virvelės įtempimas**

**(B1-B4 pav., instrukcijos pabaigoje)**

Po ilgesnio naudojimo virvelės kreipiančiojoje gali šiek tiek išstyti ir dėl to sutrikdyti ritininių žaliuzių veikimą. Jeigu ritinės žaliuzės pačios atsidaro, tada reikėtų virvelės įtempti.

## **Atsarginės dalys, susidėvinčios detalės, remontas**

**(Pav. A1)**

- > Naudokite tik originalias gamintojo siūlomas atsargines ir susidėvinčias dalis.
- > Remonto darbus patikėkite tik specializuotai įmonei.

## **Demontavimas ir utilizavimas**

**(be pav.)**

Atitarnavusias ritines žaliuzes arba konstrukcines jų dalis nedera mesti kartu su buitinėmis šiukšlėmis.

- Prašome utilizuoti pagal vietines taisykles.

## Všeobecné bezpečnostní pokyny

- Prosím přečtěte si pečlivě před montáží a použitím tento návod a dodržujte všechny pokyny!
- Prosím postarejte se o to, aby byl návod pro všechny uživatele přístupný.
- Uchovávejte pečlivě tento návod až do likvidace produktu.
- Při změně vlastníka předejte tento návod novému majiteli.

## Použití v souladu s určením

Zatemňovací roleta je určena pro použití ve vnitřních prostorech a k zatemňování místností.

Smí se montovat a používat výlučně na výklápěcí střešní okna obytných prostor, pro které je určena.

Zatemňovací roleta chrání před bočním dopadem světla. Děsén je neprostupný pro světlo, avšak nezaručuje 100% tmu (z fyzikálního hlediska).

Textilní závěs používaný se zatemňovací roletou se může na okrajích lehce zvlnit a ze stran může lehce propouštět nepřímé světlo. Toto nepoukazuje na vadnost produktu.

## Vybalení / kontrola obsahu dodávky

(obrázek A1)

- ! Nebezpečí zdušení!**  
**Plastové díly, polystyrénové díly, šrouby, malé díly atd. by se pro děti mohly stát nebezpečnou hračkou.**

> Nenechávejte balící materiál a díly určené k montáži ležet bez dozoru a zabraňte dětem a novorozencům v přístupu k nim!

- Balící materiál (kartony, polystyrén, plastové sáčky) prosím zlikvidujte dle místních nařízení.
- Při vybalování a montáži pracujte s čistýma rukama nebo v rukavicích, abyste zabránili znečištění závěsu.
- Prosím zkontrolujte obsah dodávky. Jestliže budou chybět nějaké díly, poptejte je prosím u distributora.
- U montážní pomůcky pro zašroubování (obrázek A1, díl K) se jedná o pomocný prostředek a nikoliv o díl určený k vlastní montáži.

## Příprava nástrojů / pomůcek

(obrázek A2)

- Nůžky
- Křížový šroubovák, PZ1
- V případě potřeby: stabilní pomůcka pro výstup (štafle)
- Montážní pomůcka pro zašroubování (obrázek A1, díl K)

## Montáž

(obrázek 1-6)

- ! Nebezpečí pádu!**
- > Používejte pouze stabilní výstupní pomůcky, které mají dostatek možností pro přidržení a dostatečnou nosnost!
  - > Nenahýbejte se ven ze střešního okna.

**! Nebezpečí poranění padajícími díly!**

- > Pro montáž používejte výlučně upevňovací materiál obsažený v dodávce a odpovídající materiálu rámu okna.
- > Nikdy neodkládejte nástroje, konstrukční díly a upevňovací materiál na výstupní pomůcky.
- > Zabraňte dětem v přístupu na místo montáže.

## Nastavení

(obrázek 7)

Po montáži není žádné nastavení třeba. Napnutí šňůry je již přednastaveno z výroby.

Jestliže se úchopná lišta zatemňovací rolety nenachází vodorovně ke kazetě, je třeba ji jednorázově vyrovnat.

- Úchopnou lištu plně vytáhněte (přisuňte jí ke kazetě) a teprve poté jí kompletně stáhněte.

## Ovládání

(bez obrázku)

- Zatemňovací roletu uchopte ve středu úchopné lišty a přesuňte jí do požadované polohy. v každé poloze zůstane stát.

## Péče a údržba

Pro zajištění dlouhé životnosti produktu vám doporučujeme, hliníkový povrch produktu alespoň jednou za rok vyčistit.

- Hliníkový povrch otírejte pouze vlhkým hadříkem.
- Opatrně odstrojte závěs rolety.

## Dodatečné napnutí šňůry

(obrázek B1 - B4, zadní část návodu)

Šňůry ve vodící liště se mohou po delším používání trochu vytáhnout a ovlivnit tím činnost rolety. Jestliže se roleta vytahuje samočinně, je třeba tyto šňůry donapnout.

## Náhradní díly, díly podléhající opotřebení, oprava

(obrázek A1)

- > Používejte výlučně originální náhradní díly a díly podléhající opotřebení od výrobce.
- > Nechte provádět opravy výlučně odbornou provozovnou.

## Demontáž a likvidace

(bez obrázku)

Vysloužilé zatemňovací rolety a součásti nepatří do domácího odpadu.

- Prosím zlikvidujte dle místních nařízení.



## Všeobecné bezpečnostné pokyny

- Pred montážou a použitím si starostlivo prečítajte tento návod a dodržte všetky pokyny!
- Postarajte sa o to, aby bol tento návod všetkým užívateľom dostupný.
- Uschovávajte tento návod po celú dobu používania výrobku.
- V prípade zmeny majiteľa výrobku, odovzdajte tento návod novému majiteľovi.

## Používanie na určený účel

Zatemňovacia roleta je určená na použitie vo vnútorných priestoroch na zatemnenie interiérov.

Môže sa inštalovať a používať výhradne len na nato určených typoch strešných okien spoločnosti Roto.

Zatemňovacia roleta chráni pred vniknutím svetla z bočnej strany. Vzory sú svetlu nepriepustné, nezabezpečujú ale 100% tmu (vo fyzikálnom zmysle).

V prípade textilného závesu, ako sa používa pri zatemňovacej rolete, sa môžu v okrajovom priestore tvoriť vlny a môže dochádzať k nepatrnému nepriamemu dopadu svetla. To nepoukazuje na chybu výrobku.

## Vybalenie/ Kontrola rozsahu dodávky

(Obr. A1)

- ! Nebezpečenstvo udusenía!**  
**Plastové a polystyrénové diely, skrutky, ostatné malé diely, atď., by mohli byť pre deti nebezpečnou hračkou.**

> Obalový materiál a montážny obsah nenechávajte voľne ležať a držte ho mimo dosahu detí!

- Obalový materiál (kartón, polystyrén, plastové sáčky) zlikvidujte v súlade s miestnymi predpismi.
- Pri vybaľovaní a inštalácii pracujte s čistými rukami alebo použite rukavice, aby ste záves neznečistili.
- Skontrolujte prosím obsah dodávky. V prípade, že nejaké diely chýbajú, sa obráťte na odborného predajcu.
- Pri pomôcke na skrutkovanie (Obr. A1, diel K) sa jedná výslovene o inštaláciu pomôcku, nie o montážny diel.

## Pripravenie nástrojov/ pomôcok

(Obr. A2)

- Nožnice
- Krížový skrutkovač, PZ1
- V prípade potreby stabilná výstupná pomôcka (dvojité rebřík)
- Pomôcka na skrutkovanie (Obr. A1, diel K)

## Montáž

(Obr. 1-6)

- ! Nebezpečenstvo pádu!**
- > Použite len pomôcky, s pevným umiestnením, dostatočnou podporou a dostatočne vysokou nosnosťou!
  - > Zo strešných okien sa nevykláňajte.

**! Nebezpečenstvo zranenia zapríčinené padajúcimi konštrukčnými dielmi!**

- > Na montáž použite výhradne upevňovací materiál obsiahnutý v dodávke a zodpovedajúci materiálu okenného rámu.
- > Nástroje, konštrukčné diely a upevňovací materiál nikdy nepokladajte na výstupné pomôcky.
- > Zaisťte bezpečnú vzdialenosť detí od miesta montáže.

## Nastavenie

(Obr. 7)

Po prevedení montáže nie je potrebné žiadne nastavenie. Napnutie šnúr je už prednastavené výrobcom.

V prípade, že úchopná lišta zatemňovacej rolety nesedí paralelne ku kazete, jednorázovo ju nastavte:

- Úchopnú lištu úplne otvorte (posuňte ju ku kazete) a až potom kompletne zavrite.

## Obsluha

(bez vyobrazenia)

- Chyťte zatemňovaciu roletu v strede úchopnej lišty a posuňte do požadovanej pozície.

## Údržba a ošetrovanie

Na zabezpečenie dlhej životnosti Vám odporúčame čistiť hliníkový povrch výrobku minimálne jeden krát za rok.

- Hliníkový povrch pretrite len vlhkou handričkou.
- Záves rolety opatrne vykefujte.

## Dodatočné napnutie šnúr

(Obr. B1-B4, zadná časť návodu)

Šnúry vo vodiacej kolajnici sa môžu po dlhšom používaní trochu natiahnuť a tým obmedziť funkciu rolety. V prípade, že sa roleta samostatne otvára, dopnite šnúry.

## Náhradné diely, opotrebované diely, oprava

(Obr. A1)

- > Použite výlučne originálne náhradné a opotrebované diely výrobcu
- > Opravu zverte výlučne odbornému servisu.

## Demontáž a likvidácia

(bez vyobrazenia)

Doslúžené zatemňovacie rolety alebo ich konštrukčné diely nepatria do domového odpadu.

- Likvidujte prosím v súlade s miestnymi predpismi.

## Általános biztonsági utasítások

- A szerelés és használat előtt olvassa el gondosan a jelen utasítást és vegye figyelembe az összes megjegyzést!
- A jelen utasítás minden felhasználó számára hozzáférhető kell legyen.
- Az utasítást a termék végleges ártalmatlanításáig gondosan meg kell őrizni.
- Ha a termék tulajdonost vált, a jelen utasítást át kell adni az új tulajdonosnak.

## Rendeltetészerű használat

A rolettás sötétítők belső helyiségek sötétítéséhez használhatók.

Csak a Roto típusú tetőablakoknál szerelhetők fel és alkalmazhatók.

A rolettás sötétítő védelmet nyújt az oldalt beeső fényvel szemben. Habár a mintázat nem fényáteresztő, még sincs 100%-os sötétség (fizikai értelemben).

A vásznas árnyékolóknál, amelyet a rolettás sötétítőknél is használnak, a vászon széle kissé meghullámosodhat, minek következtében nem közvetlen fény hatolhat be. Ez nem jelenti azt, hogy a termék hibás.

## Kicsomagolás/Szállítási terjedelem ellenőrzése

(A1. kép)

- !** **Fulladási veszély!**  
**A műanyag fóliák, styropor darabok, csavarok, kisebb alkatrészek stb. veszélyes játékká válhatnak a gyerekek kezében.**
- > Ne hagyja a csomagolóanyagot és a szerelési alkatrészeket vigyázatlanul, és tartsa távol a gyerekektől.

- A csomagolóanyagot (kartont, styroport, műanyag zacskót) ártalmatlanítsa a helyi előírásoknak megfelelően.
- A kicsomagolásakor és szereléskor dolgozzon tiszta kézzel vagy kesztyűvel, hogy az árnyékolót ne kenje össze.
- Kérem, ellenőrizze a szállítási terjedelmet. Ha alkatrészek hiányoznak, forduljon a szakkereskedőhöz.
- A csavarozási segítség (A1. kép, K. rész) alatt egy segédeszközről, és nem pedig egy felszerelendő alkatrészről van szó.

## Szerszámok/segédeszközök előkészítése

(A2. kép)

- Olló
- Csillag-csavarhúzó, PZ1
- Szükség esetén: stabil mászási segédeszköz (állólétra)
- Csavarozási segítség (A1. kép, K. rész)

## Szerelés

(1-6. kép)

- !** **Zuhanásveszély!**
- > Csak olyan mászási segédeszközöket használjon, melyek biztonságosan felállítottak, jól kitámasztottak, és megfelelő tartóképeséggel bírnak.
  - > Ne hajoljon ki a tetőablakból!

## **!** Sérülésveszély leeső alkatrészek miatt!

- > A szereléshez csak kiszállított, és az ablakkeret anyagának megfelelő rögzítőelemeket használjon.
- > Ne helyezze a szerszámot, az alkatrészeket és a rögzítőelemeket a mászási segédeszközökre.
- > A gyerekeket tartsa távol a szerelési helyszíntől!

## Beállítás

(7. kép)

A szerelés után nem kell beállítást végezni. A zsinór feszessége már gyárilag beállított.

Ha a rolettás sötétítő fogóléce nem párhuzamos a tokkal, akkor a fogóléceket egyszer be kell állítani.

- A fogóléceket nyissa ki teljesen (tolja a tok felé), majd csak ezután zárja teljesen.

## Működtetés

(nincs kép)

- A rolettás sötétítőt fogja meg a fogóléc közepén és tolja a kívánt helyzetbe.  
Bármely helyzetben megáll.

## Ápolás és karbantartás

A hosszú élettartam biztosításának érdekében ajánljuk a termék alumínium felületének legalább évente egyszeri tisztítását.

- Az alumínium felületet csak egy nedves ruhával törölje le.
- A roletta vásznat óvatosan kefélje le.

## A zsinór utólagos feszítése

(B1-B4. kép, az utasítás hátsó része)

Hosszabb használat után a zsinórok kitágulhatnak a vezetősínekben és ez korlátozhatja a roletták működését. Ha a roletta nem nyílik önmagától, a zsinórokat utólag meg kell feszíteni.

## Pótalkatrészek, kopóalkatrészek, javítás

(A1. kép)

- > Csak a gyártó eredeti pótalkatrészeit és kopóalkatrészeit használja!
- > A javítást csak szakszerviz végezheti.

## Leszerelés és ártalmatlanítás

(nincs kép)

Ne dobja az elkopott rolettás sötétítőket vagy alkatrészeket a háztartási szemétkbe!

- Kérem, ártalmatlanítsa a helyi előírásoknak megfelelően.



## Splošni varnostni napotki

- Pred montažo in uporabo skrbno preberite ta navodila in upoštevajte vsa opozorila!
- Poskrbite, da bodo ta navodila dostopna vsem uporabnikom.
- Navodila skrbno hranite do odstranitve izdelka med odpadke!
- Pri menjavi lastnika predajte novemu tudi ta navodila.

## Namenska uporaba

Zatemnitvena roleta je namenjena za uporabo v notranjih območjih in za zatemnitev notranjih prostorov.

Montirati in uporabljati jo je dovoljeno izključno na roto tipih stanovanjskih strešnih oknih.

Zatemnitvena roleta ščiti pred stranskim vpadom svetlobe. Vzorci prepuščajo svetlobo, ampak ne zagotavljajo 100% zatemnitvenosti (v fizikalnem smislu).

Pri izvedbi roloja za zatemnitev iz tekstila se lahko zgodi, da postane rola ob robu nekoliko valovit in začne prepuščati malo posredne svetlobe. To ne pomeni, da je izdelek pomanjkljiv.

## Odpakiranje / preverjanje obsega dobave

(Sliki A1)

- ! Nevarnost zadušitve!**  
**Plastični deli, deli iz stiropora, vijaki, mali deli itd. lahko postanejo nevarna igrača za otroke.**

> Ovojnine in montažnega materiala ne puščajte brez nadzora in otrokom in dojenčkom ne dovolite v bližino malih delov.

- Ovojnino (karton, stiropor, plastične vrečke) ostanite med odpadke v skladu s krajevnimi predpisi.
- Pri odpakiranju in montaži delajte s čistimi rokami ali z rokavicami, da ne bi umazali draperije.
- Preverite obseg dobave. Če manjkajo sestavni deli, povprašajte pri specializiranem trgovcu.
- Pri pripomočkih za privijanje (slika A1, del K), gre da pomagala, ne za sestavni del, ki se montira.

## Priprava orodij / pripomočkov

(slika A2)

- Škarje
- Križni izvijač, PZ1
- Po potrebi stabilni pripomoček za vzpenjanje (dvokraka lestev)
- Pripomoček za privijanje (slika A1, del K)

## Montaža

(slika 1-6)

- ! Nevarnost padca!**
- > Uporabljajte le stabilne pripomočke vzpenjanje z zadostnim oprijemom in zadostno nosilnostjo!
  - > Ne nagibajte se skozi stanovanjska strešna okna.

**! Nevarnost poškodb zaradi padajočih sestavnih delov!**

- > Za montažo uporabljajte izključno priložen in pritrdilni material za okna, ki ustreza materialu okvirja oken.
- > Na pripomočke za vzpenjanje nikoli ne odlagajte orodij, sestavnih delov in pritrdilnega materiala.
- > Otrokom ne dovolite v bližino kraja montaže.

## Nastavitev

(slika 7)

Po montaži ni potrebna nobena nastavitev. Napetost vrvice je že tovarniško nastavljena.

Če prijemna letev zatemnitvene rolete ni vzporedna s kaseto, je potrebno prijemno letev izravnati enkrat:

- prijemno letev odprite popolnoma (potisnite jo proti kaseti) in šele nato je popolnoma zaprite.

## Upravljanje

(brez slike)

- Zatemnitveno roletu primite na sredini ročaja in jo potisnite na zelen položaj. Ostane v vsakem položaju.

## Nega in vzdrževanje

Za dolgo življenjsko dobo priporočamo, da aluminijasto površino izdelka očistite najmanj enkrat na leto.

- Aluminijasto površino obrišite le z vlažno krpo.
- Draperijo rolete previdno oščetkajte.

## Naknadno napenjanje vrvice

(slike B1 - B4, zadnji del navodil)

Vrvice v vodilni tirnici se lahko po daljši uporabi nekoliko raztegnejo in tako vplivajo na delovanje rolete. Če se roleta odpre samodejno, je potrebno napeti vrvice.

## Nadomestni in obrabni deli, popravila

(slika A1)

- > Uporabljajte izključno originalne nadomestne in obrabne dele izdelovalca.
- > Popravila opravite izključno v specializiranem obratu.

## Demontaža in odstranjevanje med odpadke

(brez slike)

Odslužene zatemnitvene rolete in sestavni deli ne sodijo med gospodinjske odpadke.

- Med odpadke jih odstranite v skladu s krajevnimi predpisi.

## Avvertenze generali di sicurezza

- Prima del montaggio e dell'uso, leggere attentamente il presente manuale di istruzioni e attenersi ad ogni singola avvertenza in esso contenuta.
- Tenere sempre il presente manuale di istruzioni a portata di mano.
- Conservare accuratamente il presente manuale di istruzioni fino allo smaltimento del prodotto.
- In caso di cessione del prodotto ad un nuovo proprietario, è necessario consegnare a quest'ultimo il presente manuale di istruzioni.

## Utilizzo conforme a destinazione d'uso

La tenda a rullo d'oscuramento è destinata solo ed esclusivamente all'utilizzo all'interno di edifici, nonché all'oscuramento di interni.

Montare ed utilizzare la tenda a rullo d'oscuramento solo ed esclusivamente con i modelli di finestra per mansarde del marchio Roto.

La tenda a rullo d'oscuramento protegge dall'incidenza della luce proveniente lateralmente. I disegni non fanno trasparire la luce, tuttavia non garantiscono l'oscurità al 100% (in senso fisico).

Le tende in tessuto del tipo utilizzato nelle tende a rullo oscuranti possono diventare leggermente ondulate sui bordi e far passare una leggera quantità di luce indiretta. Ciò non implica in nessun caso che il prodotto sia difettoso.

## Disimballaggio / verifica della fornitura

(fig. A1)



### Pericolo di soffocamento!

**Componenti in plastica e di dimensioni ridotte, polistirolo espanso, viti, ecc. possono diventare per i bambini giocattoli pericolosi.**

- > Non lasciare incustodito il materiale di imballaggio, né il contenuto di montaggio e tenere i bambini lontano dalle parti piccole!
- Provvedere allo smaltimento del materiale di imballaggio (cartone, polistirolo espanso, custodie in plastica) nel pieno rispetto delle norme locali vigenti in materia di smaltimento dei rifiuti.
- Disimballare e montare la tenda a rullo d'oscuramento sempre con le mani pulite o indossare guanti al fine di non sporcare la tenda.
- Verificare l'integrità e la completezza della merce fornita. Qualora manchi una parte della fornitura, rivolgersi al proprio rivenditore.
- L'attrezzo per avvitare (**fig. A1, componente K**) serve solo ed esclusivamente da utensile per l'avvitamento e non è pertanto un componente da montare.

## Utensili / attrezzi necessari

(fig. A2)

- Forbici
- Giraviti per viti con impronta a croce, PZ1
- Se necessario, un mezzo di sollevamento ben stabile (scala a libro)
- Attrezzo per l'avvitamento (**fig. A1, componente K**)

## Montaggio

(fig. 1-6)



### Pericolo di caduta!

- > Utilizzare solo mezzi di sollevamento con una base stabile, una tenuta sufficiente, nonché una capacità di carico sufficientemente elevata.
- > Non sporgersi dalla finestra.



### Pericolo di ferimento in seguito alla caduta dei componenti!

- > Per il montaggio utilizzare solo ed esclusivamente il materiale di fissaggio in dotazione con la fornitura e che corrisponde al materiale dei telai delle finestre.
- > Non riporre mai sui mezzi di sollevamento gli utensili, i componenti, né il materiale di fissaggio.
- > Tenere lontani i bambini dal luogo di montaggio.

## Regolazione

(fig. 7)

A montaggio ultimato, non si richiede nessun tipo di regolazione. La tensione della corda è regolata già in fabbrica.

Se il listello di impugnatura della tenda a rullo d'oscuramento non dovesse trovarsi in perpendicolare con il cassonetto, il listello di impugnatura deve essere regolato una sola volta:

- aprire completamente il listello d'impugnatura, orientarlo verso il cassonetto ed infine chiuderlo completamente.

## Utilizzo

(senza fig.)

- Afferrare in corrispondenza della metà del listello d'impugnatura la tenda a rullo d'oscuramento e portarla nella posizione desiderata. La tenda a rullo d'oscuramento rimane in qualsiasi posizione.

## Cura e manutenzione

Al fine di garantire una lunga durata di vita del prodotto, si consiglia di pulire almeno una volta all'anno la superficie di alluminio del prodotto.

- Pulire la superficie di alluminio del prodotto solo ed esclusivamente con un panno umido.
- Spazzolare con cautela la tenda a rullo.

## Messa in tensione della corda

(fig. B1-B4, retro del manuale di istruzioni)

Dopo un lungo periodo di utilizzo, la corda situata nella guida può allungarsi leggermente, compromettendo pertanto il corretto funzionamento della tenda a rullo. Se la tenda a rullo dovesse aprirsi autonomamente, è necessario pertanto regolare a posteriori la tensione della corda.

## Componenti di ricambio, componenti soggetti ad usura e relativa riparazione

(fig. A1)

- > Utilizzare solo ed esclusivamente componenti di ricambio e componenti soggetti ad usura originali del costruttore.
- > Far eseguire i lavori di riparazione solo ed esclusivamente ad un'azienda specializzata.



## Smontaggio e smaltimento

(senza fig.)

Non smaltire le vecchie tende a rullo d'oscuramento, né i relativi componenti nei normali rifiuti domestici.

- Smaltire il prodotto nel rispetto delle norme locali vigenti in materia di smaltimento dei rifiuti.

## Opće sigurnosne napomene

- Pažljivo pročitajte ove upute za montažu i uporabu i pridržavajte se svih napomena!
- Pazite da ove upute budu dostupne svim korisnicima.
- Pažljivo čuvajte ove upute do odlaganja proizvoda.
- Ove upute prosljedite novom vlasniku u slučaju promjene vlasnika.

## Odgovarajuća uporaba

Rolo za zamračivanje namijenjen je zamračivanju unutrašnjeg prostora.

Smijete ga montirati i upotrebljavati isključivo na predviđenim vrstama prozora na krovu.

Rolo za zamračivanje štiti od pada bočnog svjetla. Uzorci ne propuštaju svjetlo, ali ne nude 100% tamu (u fizikalnom smislu).

U slučaju tekstilne zavjese, kako se ona postavlja na rolo sje-nilo, može doći do laganog nabiranja u području rubova te do manjeg neizravnog prodora svjetla. To ne znači da je proizvod neispravan.

## Otpakiranje/opseg isporuke

(Slika A1)



### Opasnost od gušenja!

**Plastični dijelovi, dijelovi stiropora, vijci, mali dijelovi itd. mogu postati opasna igračka za djecu.**

- > Materijal za pakiranje i pribor za montažu ne ostavljajte bez nadzora i držite daleko od male i druge djece.

- Materijal za pakiranje (karton, stiropor, plastičnu vrećicu) odložite u skladu s lokalnim propisima.
- Pri otpakiravanju i montaži radite čistim rukama ili rukavicama kako ne biste zaprljali ovjes.
- Provjerite opseg isporuke. Ako nedostaju dijelovi, obavijestite prodavatelja.
- Kod pomagala za vijke (**Slika A1, dio K**) radi se o pomagalu, a ne o dijelu koji treba montirati.

## Priprema alata/pomagala

(Slika A2)

- Škare
- Križni odvijač, PZ1
- Po potrebi: stabilni alat za penjanje (stojeće ljestve)
- Pomagalo za vijke (**Slika A1, dio K**)

## Montaža

(Slika 1-6)



### Opasnost od pada!

- > Koristite se samo alatom za penjanje koji čvrsto stoji, dobro pranja i ima dovoljnu nosivost!
- > Ne naginjite se kroz prozor na krovu.



### Opasnost od ozljede zbog padajućih dijelova!

- > Za montažu upotrebljavajte isključivo isporučeni materijal za pričvršćivanje koji odgovara materijalu za okvir prozora.

- > Nikada ne odlažite alat, dijelove i materijal za pričvršćivanje na alat za penjanje.
- > Držite djecu daleko od mjesta montaže.

## Podešavanje

(Slika 7)

Nije potrebno podešavanje nakon montaže. Zategnutost užeta je tvornički podešena.

Ako zahvatna traka rola za zamračivanje nije paralelna s kasetom, morate jedanput usmjeriti zahvatnu traku:

- Potpuno otvorite zahvatnu traku (gurnite prema kaseti) i te tada je potpuno zatvorite.

## Rukovanje

(bez slike)

- Uhvatite rolo za zamračivanje u sredini rukohvata i pomaknite ga u željeni položaj. On ostaje u svakom položaju.

## Njega i održavanje

Za veliku trajnost preporučujemo da očistite aluminijsku površinu proizvoda najmanje jedanput godišnje.

- Jednostavno obrišite aluminijsku površinu vlažnom krpom.
- Iščekajte pažljivo ovjes rola.

## Dodatno zatezanje užeta

(Slika B1-B7, stražnji dio uputa)

Užad u vodilici se nakon dulje uporabe može rastegnuti i negativno utjecati na rad rola. Ako se rolo sam otvara, trebate zategnuti užad.

## Zamjenski dijelovi, potrošni dijelovi, popravak

(Slika A1)

- > Upotrebljavajte isključivo originalne zamjenske i potrošne dijelove istoga proizvođača.
- > Vršite popravak samo u stručnom servisu.

## Demontaža i odlaganje

(bez slike)

Istrošena rola za zamračivanje ili dijelove ne smijete bacati u kućni otpad.

- Odložite ih u skladu s lokalnim propisima.



## Γενικές υποδείξεις ασφάλειας

- Διαβάστε προσεκτικά και πλήρως τις οδηγίες αυτές πριν τη συναρμολόγηση και τη χρήση και τηρείτε όλες τις υποδείξεις!
- Φροντίστε ώστε όλοι οι χρήστες να έχουν πρόσβαση στις οδηγίες αυτές.
- Φυλάξτε προσεκτικά τις οδηγίες αυτές μέχρι την απόρριψη του προϊόντος.
- Σε περίπτωση μεταβίβασης του προϊόντος παραδώστε τις οδηγίες αυτές στο νέο ιδιοκτήτη.

## Ενδεδειγμένη χρήση

Το ρολό συσκότισης ενδείκνυται για χρήση στο εσωτερικό των κτιρίων και για συσκότιση εσωτερικών χώρων.

Επιτρέπεται να τοποθετηθεί και να χρησιμοποιηθεί αποκλειστικά στους ειδικά προβλεπόμενους για το σκοπό αυτό τύπους παραθύρων στέγης Roto.

Το ρολό συσκότισης προστατεύει από πλευρική πρόσπτωση φωτός. Τα σχέδια είναι αδιαπέραστα από το φως αλλά δεν προσφέρουν 100% σκοτάδι (με τη φυσική έννοια).

Οι υφασμάτινες κουρτίνες, όπως τα ρολά συσκότισης, μπορεί να εμφανίσουν ελαφρύ κυματισμό στα άκρα και εξαιτίας αυτού να υπάρξει ελαφρά είσοδος φωτός από τα πλάγια. Αυτό δεν υποδηλώνει ελαττωματικό προϊόν.

## Αποσυσκευασία / Έλεγχος περιεχομένων συσκευασίας

(εικόνα A1)

- ! **Κίνδυνος ασφυξίας!**  
Οι πλαστικές μεμβράνες, τα εξαρτήματα από φελιζόλ, οι βίδες, τα μικροεξαρτήματα κλπ. ενδέχεται να αποβούν επικίνδυνο παιχνίδι για τα παιδιά.

> Μην αφήνετε τα υλικά συσκευασίας και τα υλικά συναρμολόγησης οπουδήποτε και φυλάξτε τα μακριά από παιδιά και μωρά.

- Απορρίψτε τα υλικά συσκευασίας (χαρτόνι, φελιζόλ, πλαστικές σακούλες) σύμφωνα με τους ισχύοντες τοπικούς κανονισμούς.
- Κατά την αποσυσκευασία και συναρμολόγηση να εργάζεστε με καθαρά χέρια ή με γάντια, για να μη λερώσετε το πέτασμα.
- Ελέγξτε το περιεχόμενο της συσκευασίας. Σε περίπτωση που λείπουν εξαρτήματα, απευθυνθείτε στο κατάστημα αγοράς.
- Το βοήθημα βιδώματος (εικόνα A1, μέρος K) πρόκειται για βοηθητικό μέσο και όχι για εξάρτημα προς συναρμολόγηση.

## Προετοιμάστε τα εργαλεία / βοηθητικά μέσα (εικόνα A2)

- Ψαλίδι
- Σταυροκατσάβιδο, PZ1
- Αν χρειάζεται: σταθερό μέσο ανάβασης (διπλή φορητή σκάλα)
- Βοήθημα βιδώματος (εικόνα A1, μέρος K)

## Τοποθέτηση

(εικόνα 1-6)

- ! **Κίνδυνος πτώσης!**
  - > Χρησιμοποιείτε μόνο βοηθήματα ανάβασης με σταθερή στήριξη, επαρκή ευστάθεια και ικανοποιητικά υψηλή φέρουσα ικανότητα βάρους!
  - > Μη σκύβετε έξω από το παράθυρο στέγης.
- ! **Κίνδυνος τραυματισμού από πτώση δομικών μερών!**
  - > Για τη συναρμολόγηση χρησιμοποιήστε αποκλειστικά τα παρεχόμενα υλικά στερέωσης που αντιστοιχούν στο υλικό του πλαισίου του παραθύρου.
  - > Ποτέ μην αφήνετε εργαλεία, δομικά μέρη και υλικά στερέωσης πάνω στο βοήθημα ανάβασης.
  - > Κρατάτε τα παιδιά μακριά από το μέρος τοποθέτησης.

## Ρύθμιση

(εικόνα 7)

Δεν απαιτείται καμία ρύθμιση μετά την τοποθέτηση. Το τέντωμα του κορδονιού έχει ήδη ρυθμιστεί στο εργοστάσιο.

Σε περίπτωση που η ράβδος λαβής του ρολού συσκότισης δεν είναι παράλληλη με την κασέτα, τότε πρέπει η ράβδος να ευθυγραμμιστεί μία φορά.

- Ανοίξτε πλήρως τη ράβδο λαβής (μετακινήστε το ως την κασέτα) και κατόπιν κλείστε την τελείως.

## Χειρισμός

(χωρίς εικόνα)

- Πιάστε το ρολό συσκότισης στο μέσο της λαβής και μετακινήστε το στην επιθυμητή θέση.  
Αυτό παραμένει σε οποιαδήποτε θέση το αφήσετε.

## Φροντίδα και συντήρηση

Για να διασφαλίσετε μακρά διάρκεια ζωής, σας συνιστούμε να καθαρίζετε την επιφάνεια αλουμινίου του προϊόντος τουλάχιστον μία φορά το χρόνο.

- Καθαρίζετε την επιφάνεια αλουμινίου μόνο σκουπίζοντάς την με υγρό πανί.
- Βουρτσίζετε το πέτασμα του ρολού προσεκτικά.

## Συμπληρωματικό τέντωμα του κορδονιού

(εικόνα B1-B4, πίσω μέρος των οδηγιών)

Τα κορδόνια στη ράβδο οδήγησης μπορεί μετά από μακρά χρήση να χαλαρώσουν ελαφρά και έτσι να επηρεάσουν τη λειτουργία του ρολού. Αν το ρολό δεν ανοίγει αυτόματα, τα κορδόνια χρειάζονται συμπληρωματικό τέντωμα.

## Ανταλλακτικά, φθειρόμενα εξαρτήματα, επισκευές

(εικόνα A1)

- > Χρησιμοποιείτε αποκλειστικά τα αυθεντικά ανταλλακτικά και φθειρόμενα εξαρτήματα του κατασκευαστή.
- > Αναθέστε την επισκευή αποκλειστικά σε εξειδικευμένο κατάστημα.

## **Αφαίρεση και απόρριψη**

**(χωρίς εικόνα)**

Μην πετάτε τα αχρηστευμένα ρολό συσκότισης ή δομικά τους μέρη στα οικιακά απορρίμματα.

- Απορρίπτετέ τα σύμφωνα με τους ισχύοντες τοπικούς κανονισμούς.



## Indicații generale privind siguranța

- Citiți cu atenție manualul înainte de montaj și utilizare și respectați toate indicațiile!
- Asigurați-vă că manualul se află la îndemâna tuturor utilizatorilor.
- Păstrați cu grijă manualul până la eliminarea ecologică a produsului.
- În cazul schimbării proprietarului înmânați manualul noului proprietar.

## Utilizarea conform destinației

Ruloul de întunecare este destinat utilizării în interior și pentru întunecarea spațiilor interioare.

Acesta se va monta și se va utiliza exclusiv la tipurile prevăzute în acest scop de ferestre de mansardă roto.

Ruloul de întunecare protejează față de pătrunderea laterală a luminii. Modelele sunt opace, însă nu asigură o întunecare 100% (în sens fizic).

În cazul jaluzelelor textile, așa cum este rola opacă, este posibilă formarea valurilor în zona laterală, ceea ce generează o incidență redusă, indirectă a luminii. Acest lucru nu indică o deteriorare a produsului.

## Despachetarea / Verificarea setului de livrare

(figura A1)



### Pericol de sufocare!

**Piesele din material plastic, piesele din polistiren, șuruburile, piesele mici etc. pot deveni jucării periculoase pentru copii.**

- > Nu lăsați ambalajul și conținutul de montaj la întâmplare și nu le lăsați la îndemâna copiilor și bebelușilor.
- Eliminați ecologic ambalajul (carton, polistiren, punga de plastic) conform dispozițiilor locale.
- La despachetare și montaj lucrați cu mâinile curate sau cu mănuși pentru a evita murdărirea perdelei.
- Verificați setul de livrare. În cazul în care lipsesc componente, consultați furnizorul specializat.
- În cazul dispozitivului auxiliar de înșurubare (figura A1, partea K) este vorba despre un dispozitiv ajutător, nu despre o componentă care trebuie montată.

## Pregătirea uneltelor / dispozitivelor ajutătoare

(figura A2)

- Foarfece
- Șurubelniță în cruce, PZ 1
- Dacă este cazul: dispozitiv ajutător de urcare stabil (scară dublă)
- Dispozitiv auxiliar de înșurubare (figura A1, partea K)

## Montaj

(figura 1-6)



### Pericol de cădere!

- > Utilizați numai dispozitive ajutătoare de urcare cu suport stabil, susținere suficientă și forță portantă ridicată!
- > Nu vă aplecați în afară pe fereastra de mansardă!



### Pericol de vătămare din cauza componentelor în cădere!

- > Pentru montaj utilizați exclusiv materialul de fixare livrat și adecvat materialului cadrului ferestrei.
- > Nu așezați niciodată unelte, componentele și materialul de fixare pe mijloacele ajutătoare de urcare.
- > Țineți la distanță copiii de locul de montaj.

## Reglare

(figura 7)

După montaj nu este necesară reglarea. Tensionarea șnurului este presetată din fabricație.

Dacă bara mâner a ruloului de întunecare nu se află paralel cu carcasa, aceasta se va regla o dată.

- Deschideți complet bara mâner (la casetă se împinge) și apoi închideți-o complet.

## Aționare

(fără imagine)

- Apucați ruloul de întunecare din centrul mânerului și împingeți-l în poziția dorită. Acesta se oprește în poziția respectivă.

## Întreținere și îngrijire

Pentru garantarea unei durate de viață îndelungate vă recomandăm să curățați suprafața de aluminiu a produsului cel puțin o dată pe an.

- Ștergeți suprafața de aluminiu numai cu o lavetă umedă.
- Periați cu grijă perdeaua-rulou.

## Tensionarea ulterioară a șnurului

(figura B1-B4, partea din spate a manualului)

Șnururile din șina de ghidare se pot lărgi după o utilizare îndelungată, afectând funcționarea ruloului. Dacă ruloul se deschide singur, șnururile trebuie tensionate.

## Piese de schimb, piese de uzură, reparații

(figura A1)

- > Utilizați exclusiv piese de schimb și de uzură originale ale producătorului.
- > Reparațiile se vor executa exclusiv de către o unitate specializată.

## Demontare și eliminare ecologică

(fără imagine)

Rulourile de întunecare sau componentele uzate nu se vor arunca în gunoiul menajer.

- Eliminați-le ecologic conform dispozițiilor locale.

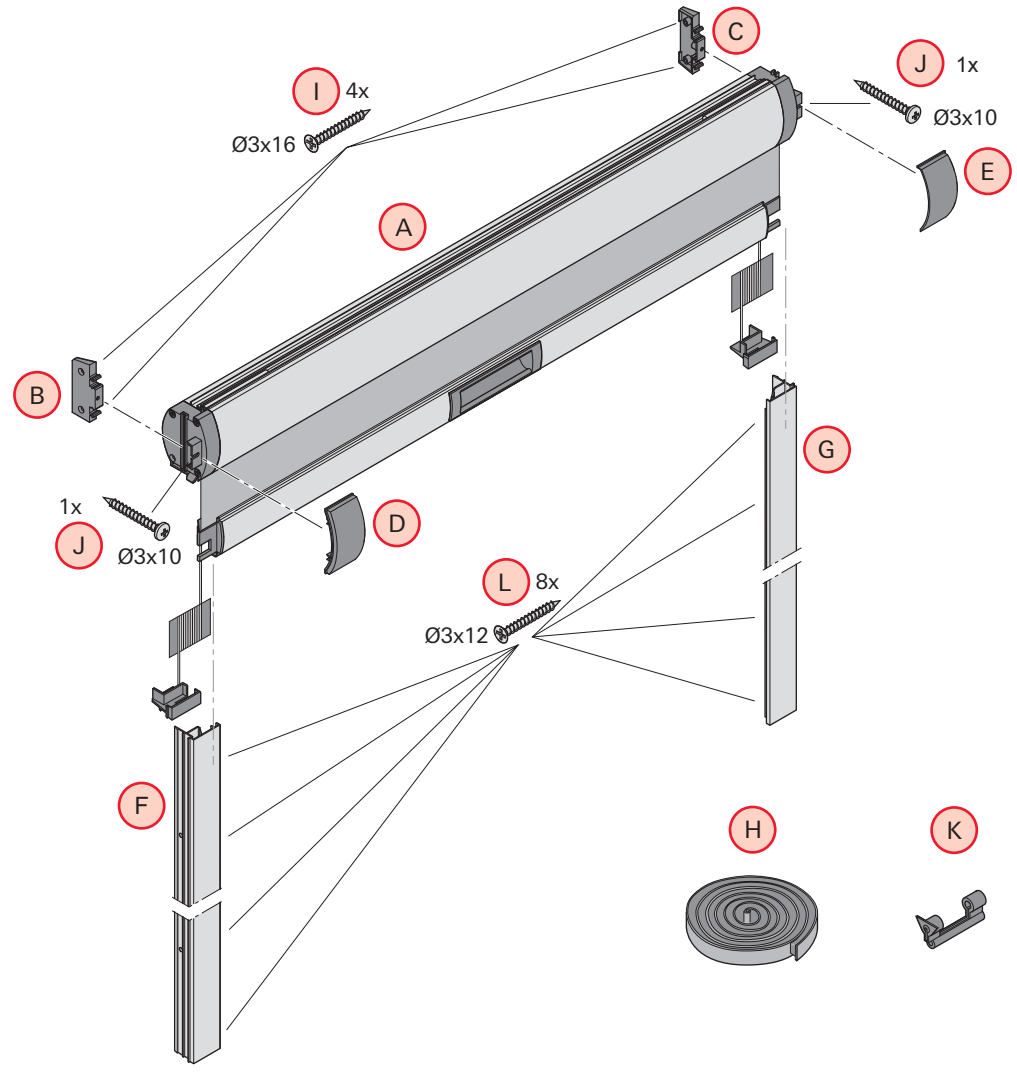

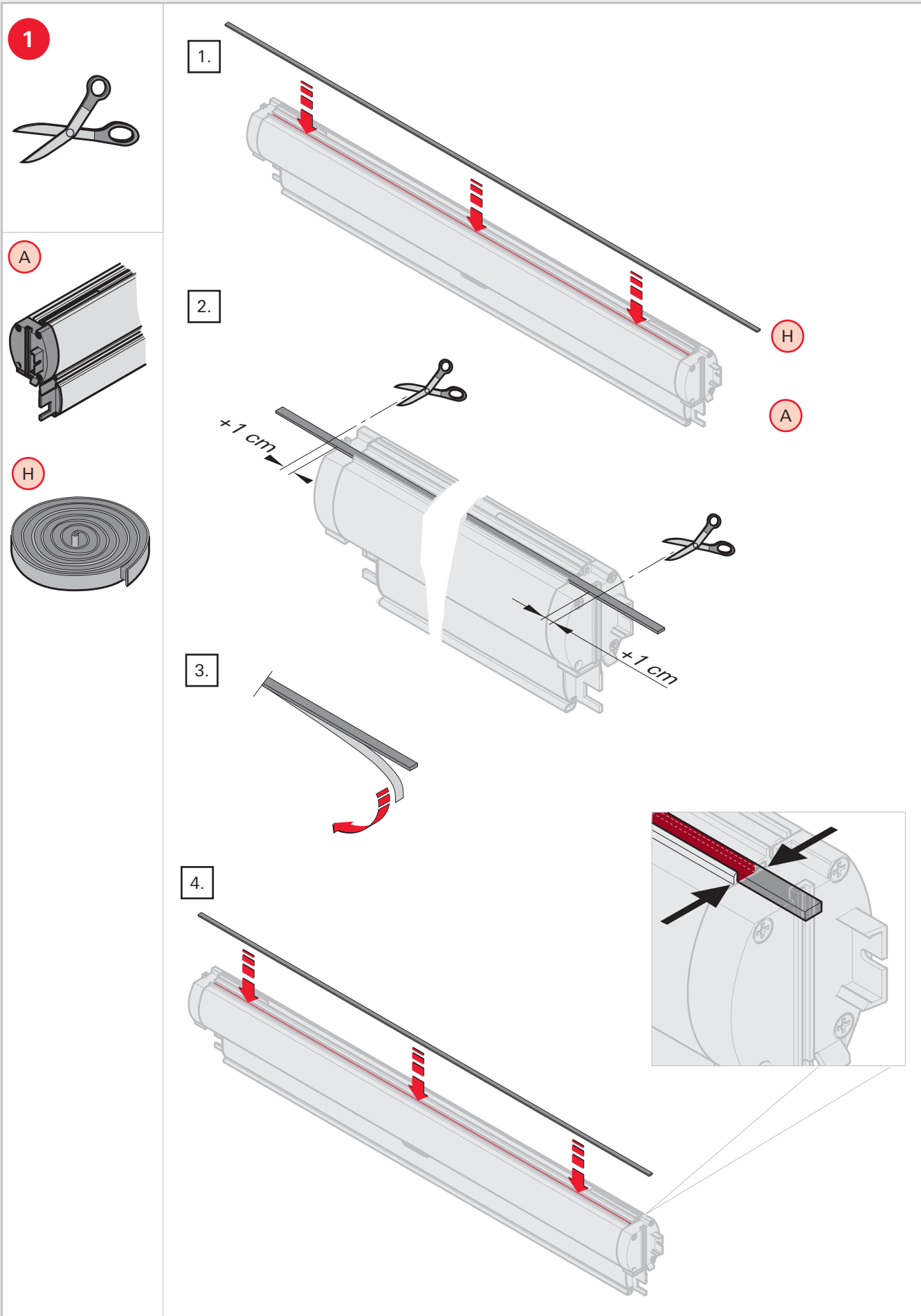

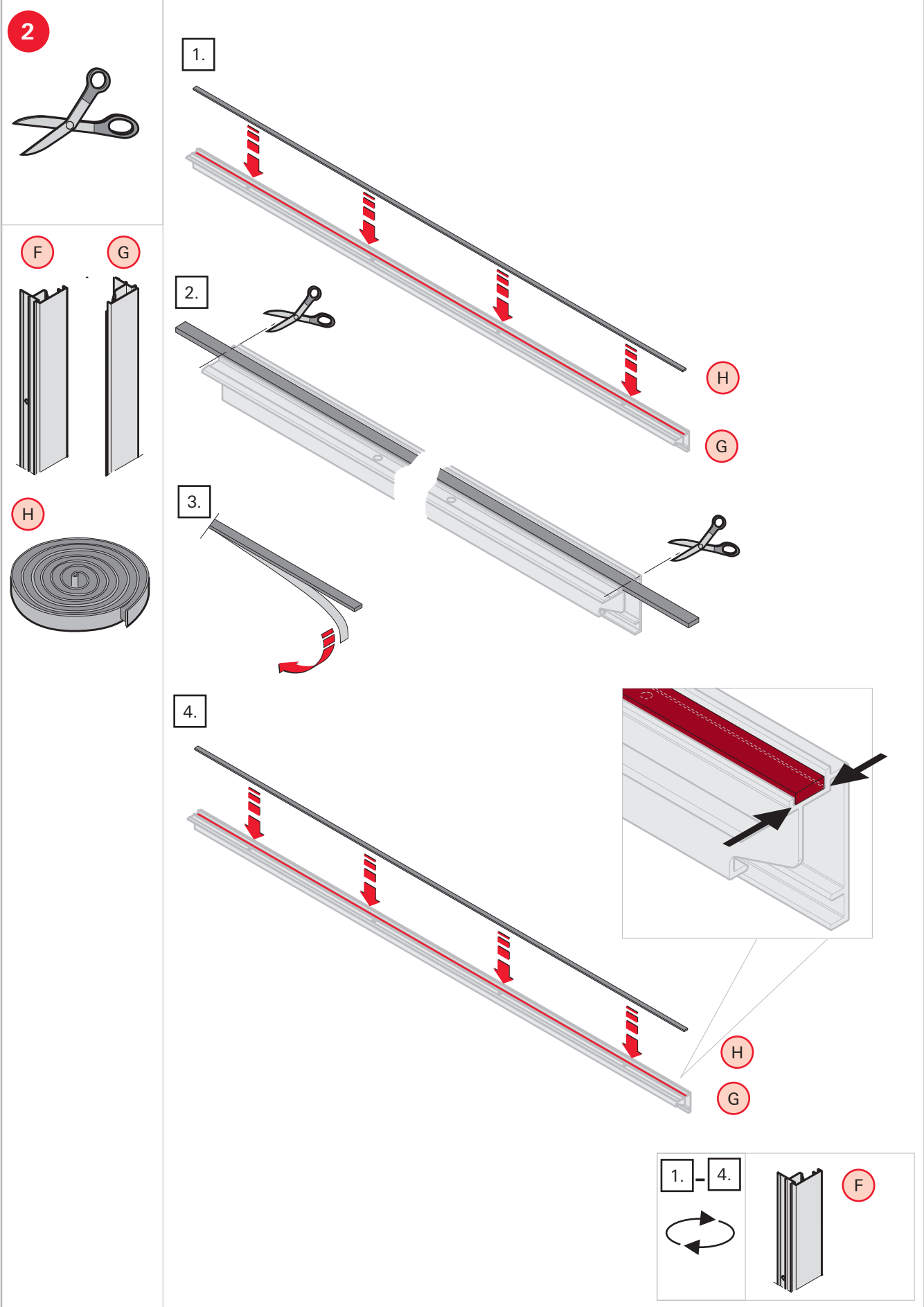

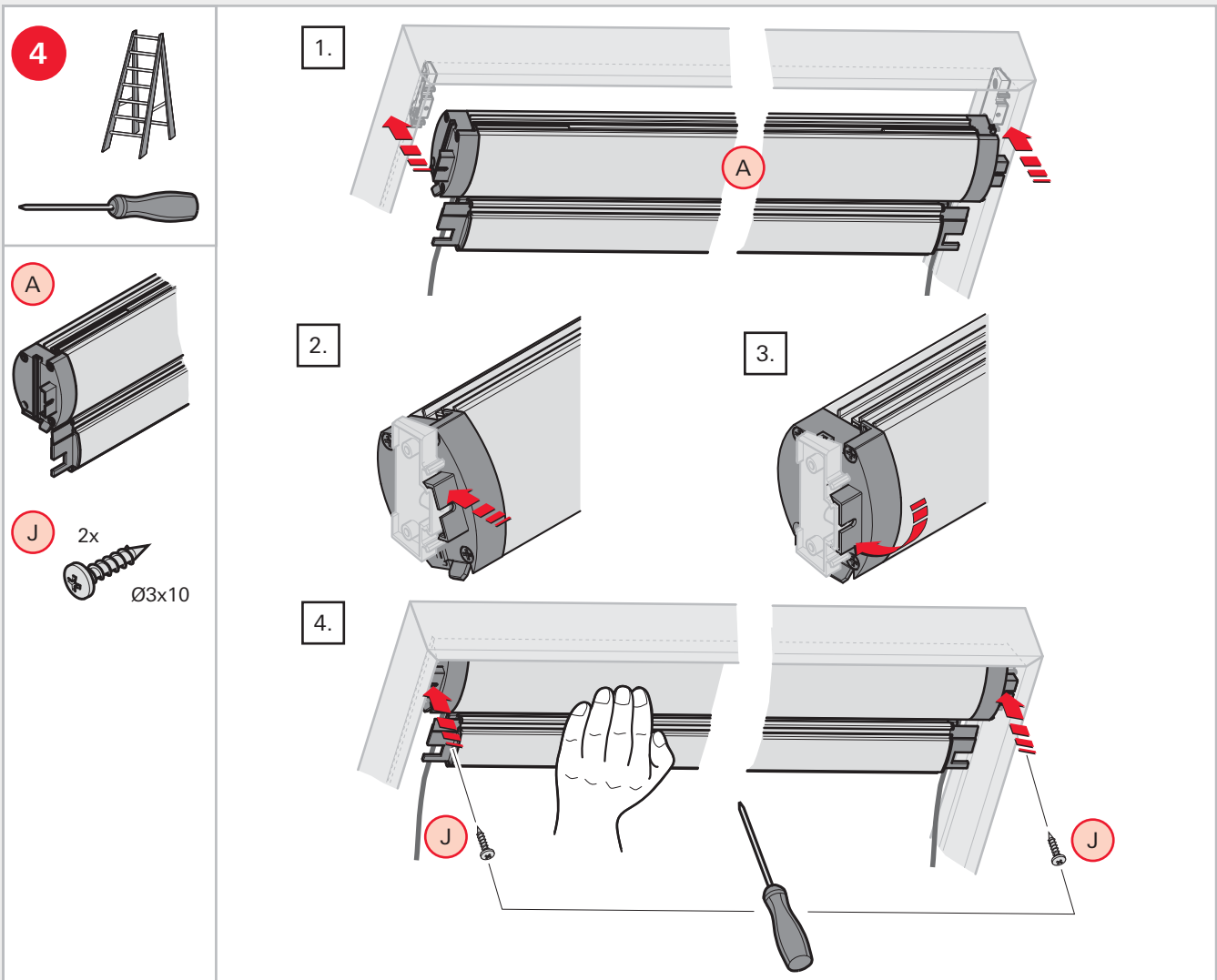
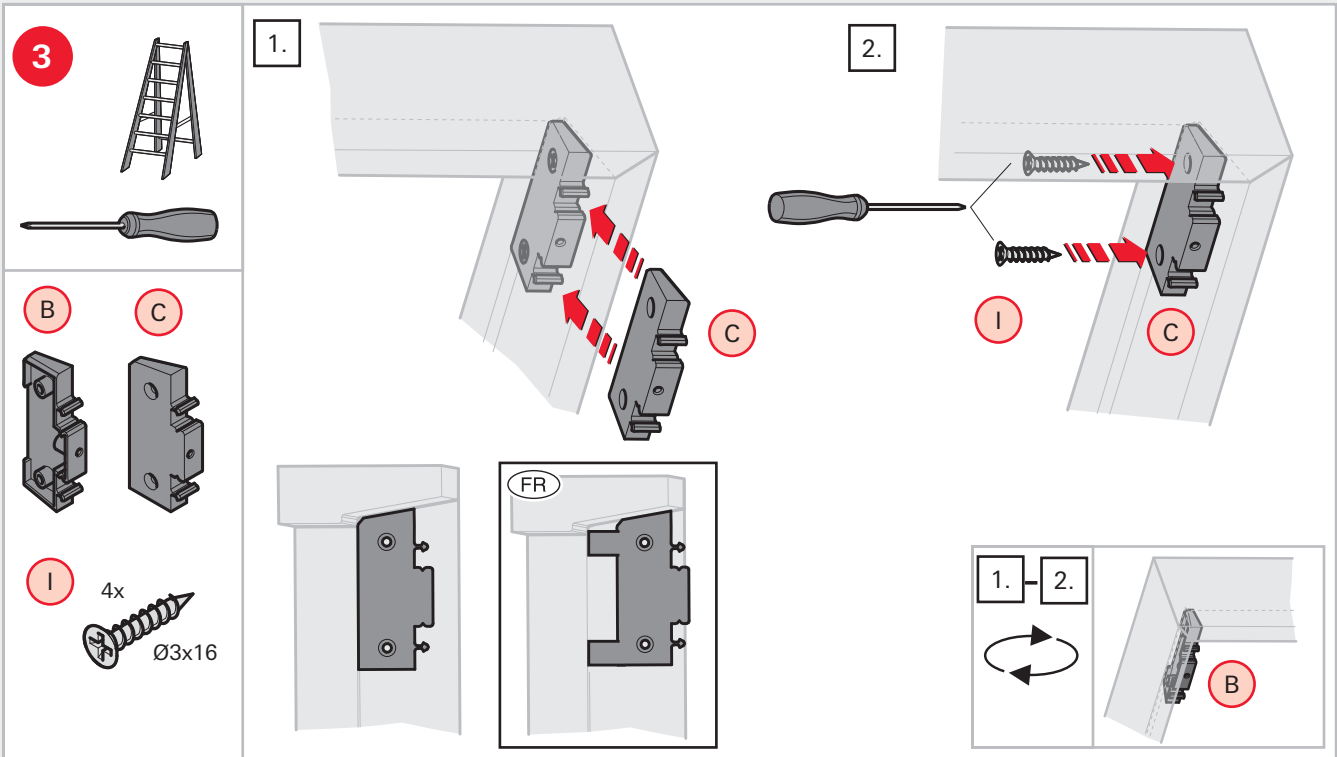

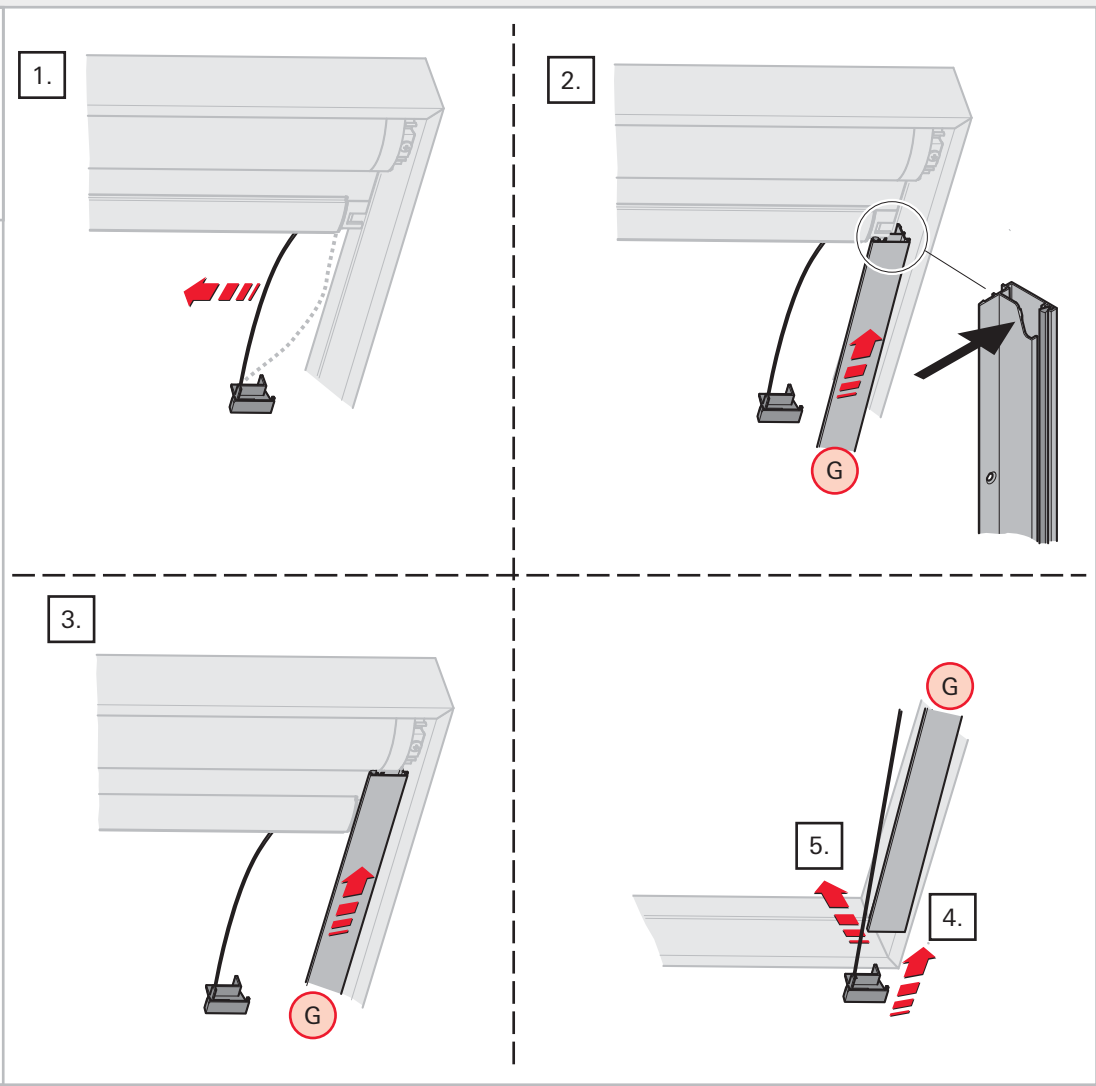
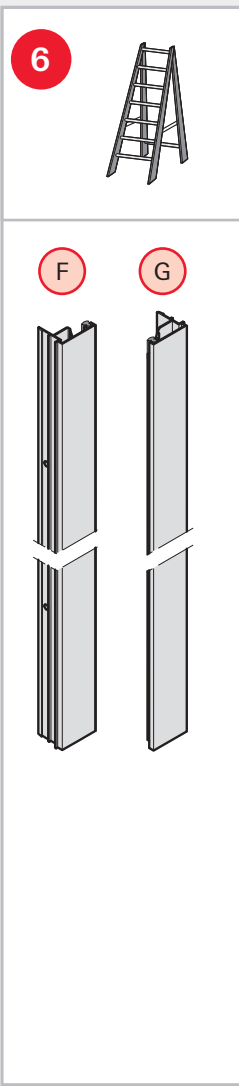
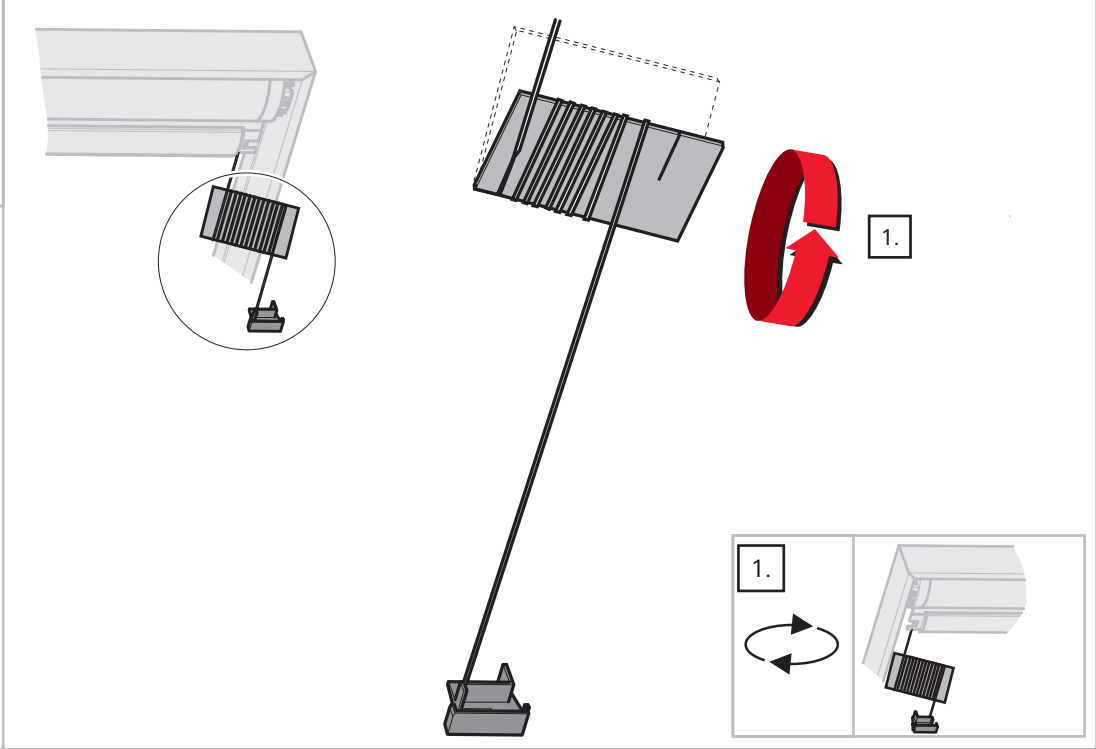
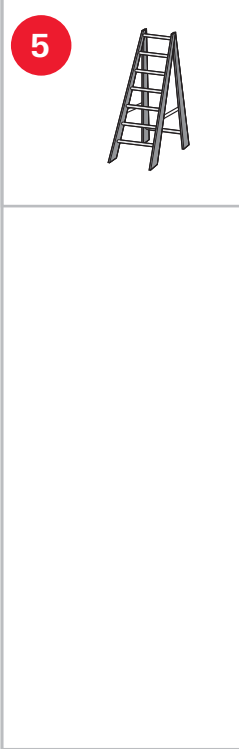

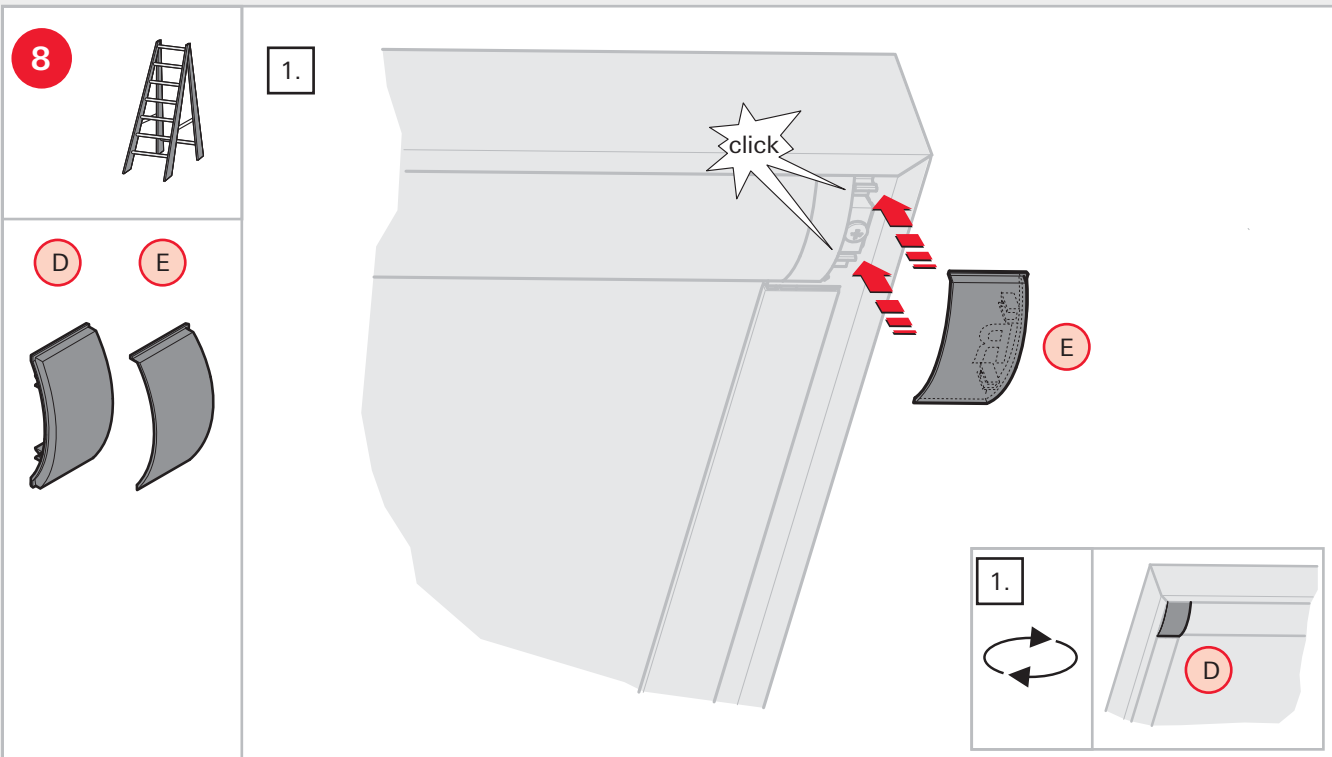
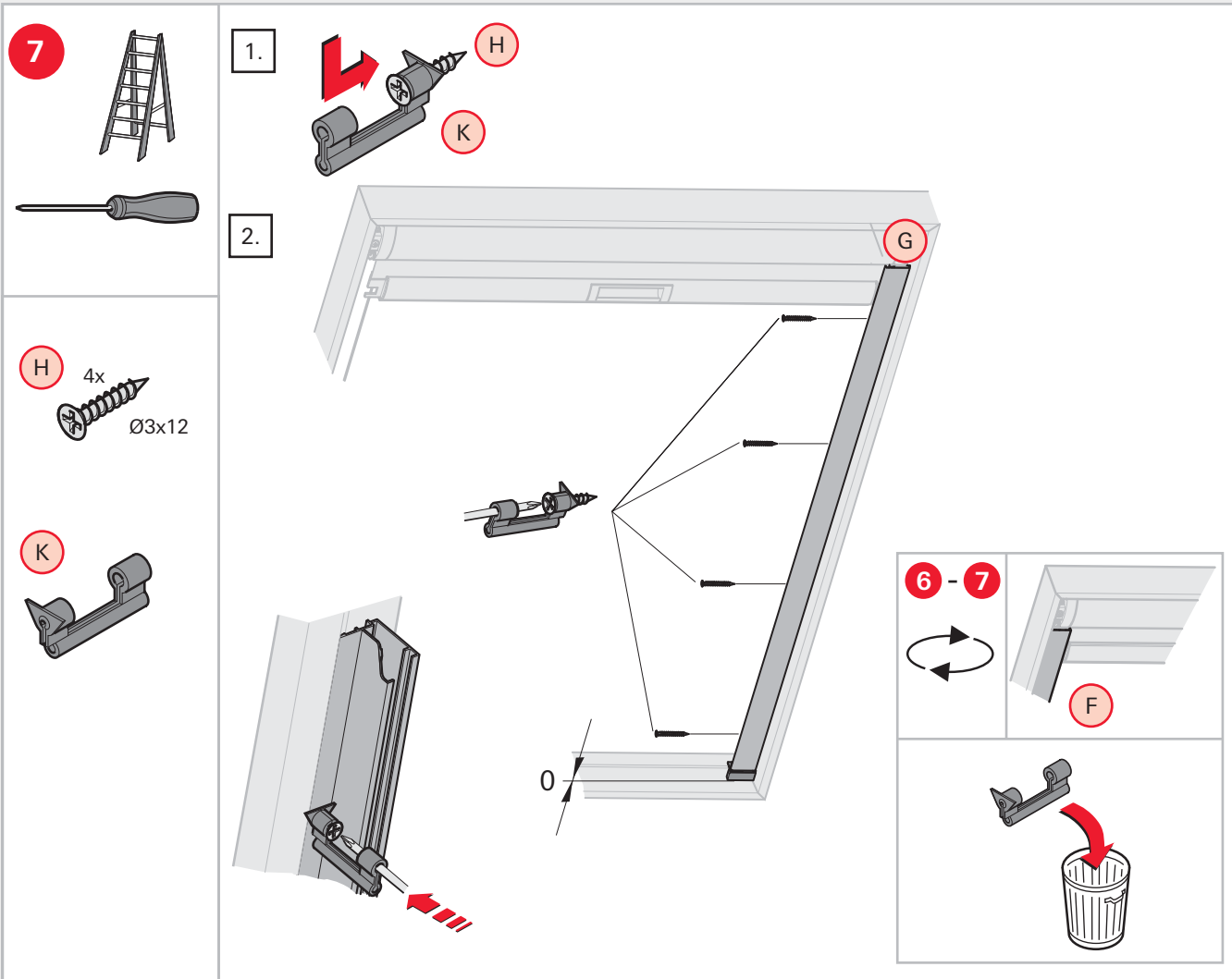

9

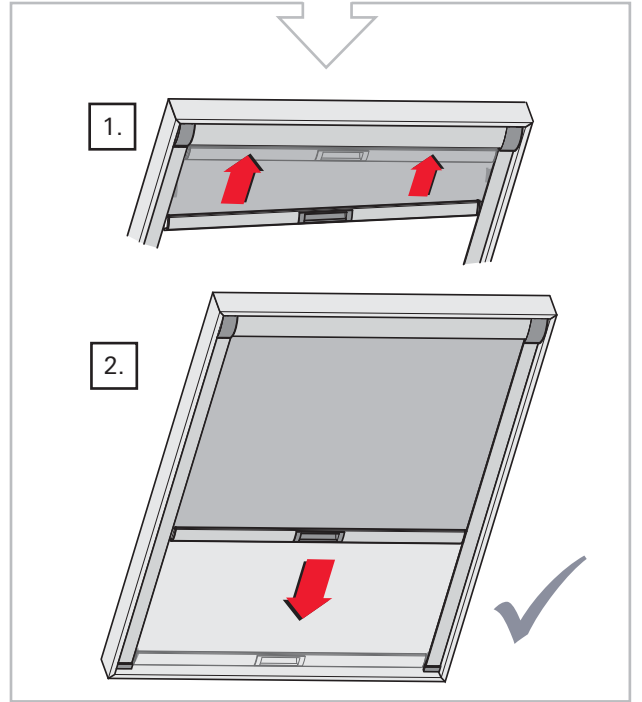
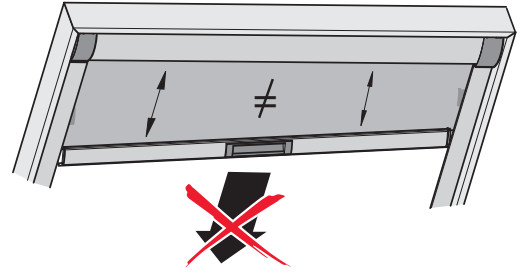
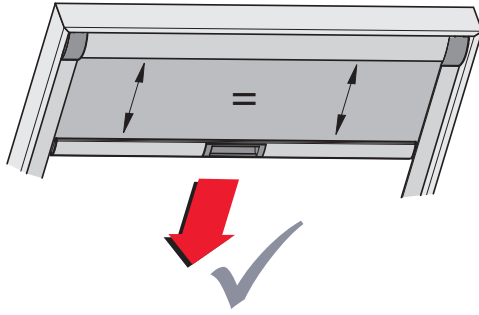



B1

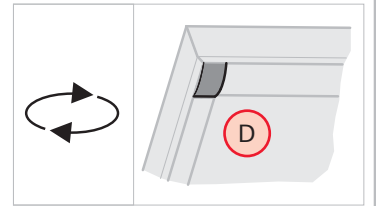
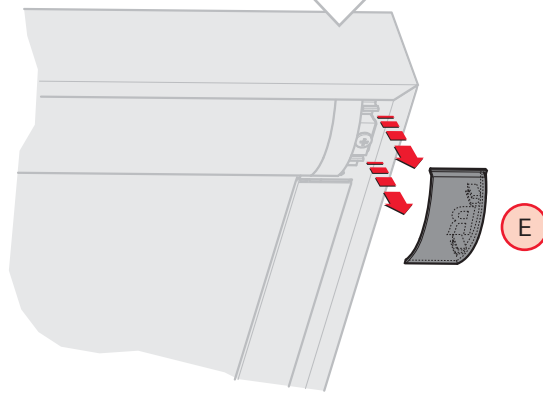
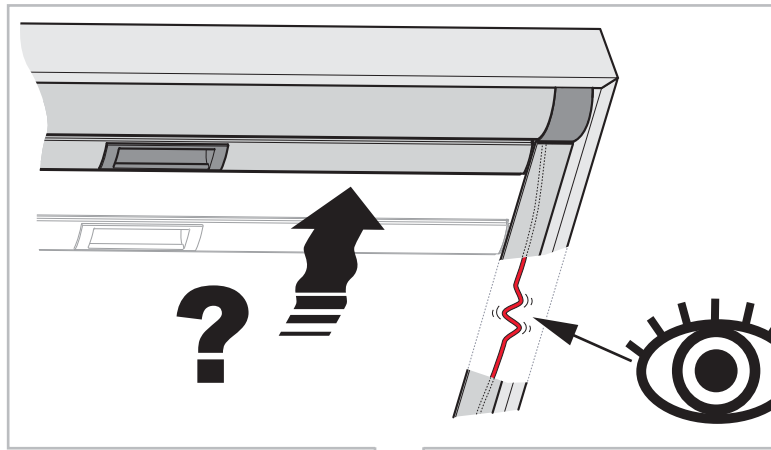

B2

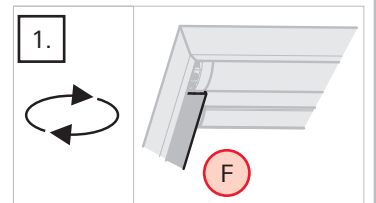
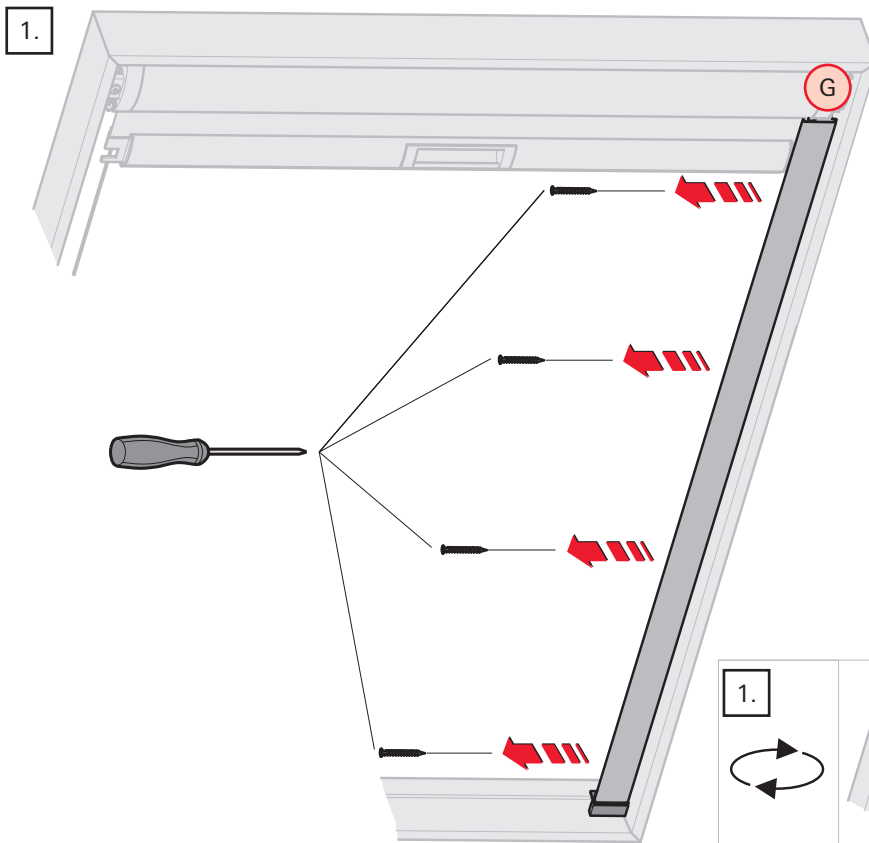



**B3**

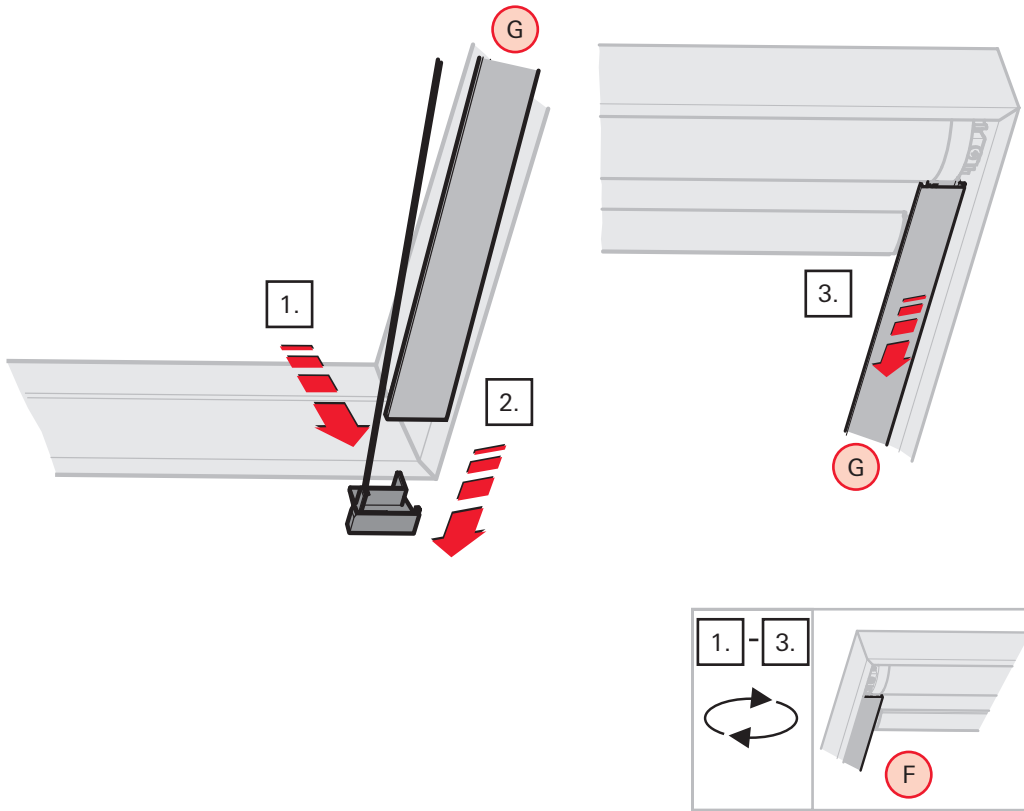

**B4**

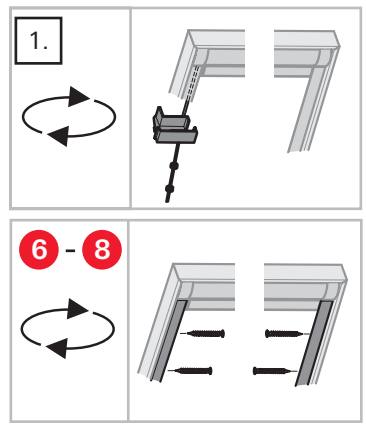
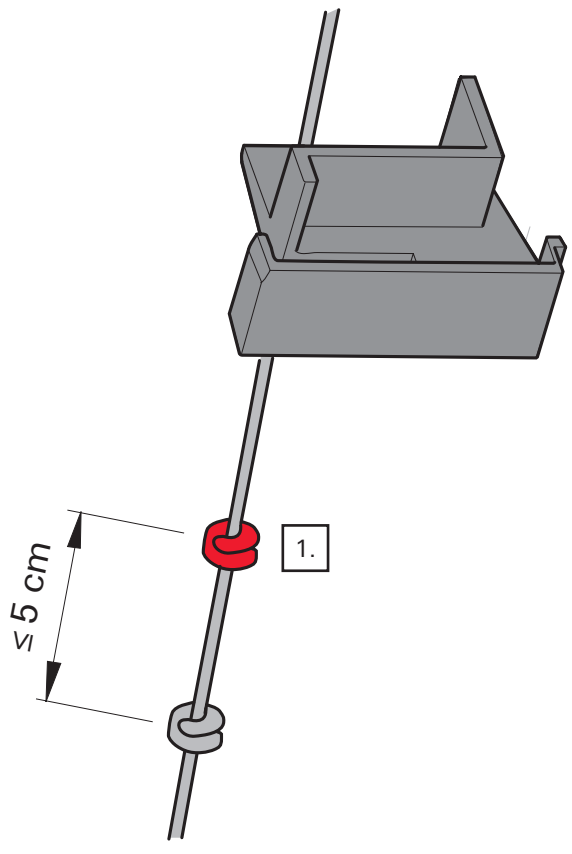



☎ +49 (0)1805 90 50 51\*  
 ☎ +49 (0)1805 90 40 51  
[www.roto-frank.com](http://www.roto-frank.com)



☎ +43 (0)2 75 42 11 99  
 ☎ +43 (0)2 75 42 11 99 50  
[www.roto-frank.at](http://www.roto-frank.at) | .si



☎ +41 (0)44 267 47 47  
 ☎ +41 (0)44 267 47 46  
[www.roto-dachfenster.ch](http://www.roto-dachfenster.ch)



☎ +33 (0)387 29 24 30  
 ☎ +33 (0)387 91 49 01  
[www.roto-frank.fr](http://www.roto-frank.fr)



☎ +44 (0) 1788 558 600  
 ☎ +44 (0) 1788 558 606  
[www.roto-frank.co.uk](http://www.roto-frank.co.uk)



☎ +353 (0)6 75 07 00  
 ☎ +353 (0)6 73 46 31  
[www.careyglass.com](http://www.careyglass.com)



☎ + 32 (0)67 89 41 30  
 ☎ + 32 (0)67 89 41 72  
[www.roto-frank.be](http://www.roto-frank.be)



☎ + 31 (0)800 0232 114  
 ☎ + 31 (0)800 0232 116  
[www.roto-frank.nl](http://www.roto-frank.nl)



ROTHISPANIA S. L. U.  
 ☎ +34 98 152 69 39  
[www.rototejado.com](http://www.rototejado.com)



MAYDISA  
 ☎ 902 25 01 01  
 ☎ 902 25 01 02  
[www.maydisa.com](http://www.maydisa.com)



☎ (+351) 236 218 072  
 ☎ (+351) 236 215 289  
[www.imporjan.com](http://www.imporjan.com)



☎ +48 81 855 05 22-25  
 ☎ +48 81 855 05 28  
[www.roto.pl](http://www.roto.pl)



☎ +7 495 287 35 20  
 Kaliningrad  
 ☎ +7 906 234 88 88  
 ☎ +7 495 287 35 24  
[www.roto.ru](http://www.roto.ru)



VTI-Invest  
 ☎ +375 17 258 54 05  
 ☎ +375 17 258 57 65  
 ☎ +375 17 258 81 71  
[www.roto.by](http://www.roto.by)



MIZOL LTD  
 ☎ +38 044 566 73 37  
 ☎ +38 044 566 78 78  
[www.roto.ua](http://www.roto.ua)



☎ +420 272 651 428  
 ☎ +420 271 750 187  
[www.roto-frank.cz](http://www.roto-frank.cz) | .sk



☎ +36 99 511 686/687  
 ☎ +36 99 511 688  
[www.roto.hu](http://www.roto.hu)



☎ +39 0421 618 211  
 ☎ +39 0421 618 455  
[www.roto-frank.it](http://www.roto-frank.it)



☎ +40 31 2281 5 86  
 ☎ +40 31 2281 5 89  
[www.roto-romania.ro](http://www.roto-romania.ro)



☎ +30 231 0796 950  
 ☎ +30 231 0796 783  
[www.eurotechnica.gr](http://www.eurotechnica.gr)



[rotoinfo.ee@roto-frank.com](mailto:rotoinfo.ee@roto-frank.com)  
[www.roto.ee](http://www.roto.ee)



[rotoinfo.lv@roto-frank.com](mailto:rotoinfo.lv@roto-frank.com)  
[www.roto.lv](http://www.roto.lv)



[info.lt@roto-frank.com](mailto:info.lt@roto-frank.com)  
[www.roto.lt](http://www.roto.lt)



☎ +38 513 490 360  
[www.supera.hr](http://www.supera.hr)



☎ +359 889 93 96 96  
 ☎ +359 32 55 01 99  
[www.buldach.com](http://www.buldach.com)



☎ + 90 216 57 39 692  
 ☎ + 90 216 57 23 148

\* 0,14 EUR / Min. aus dem dt. Festnetz. Mobilfunkpreise können abweichen.