

Techna 10 kW

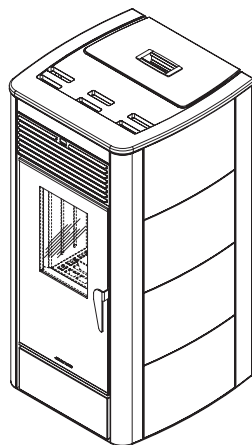

Classe 10 kW

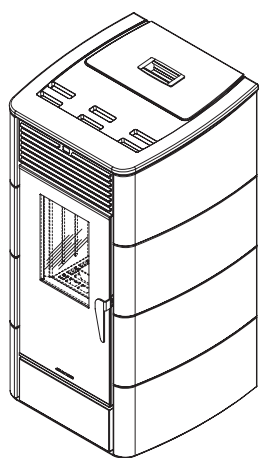

Arte Maiolica 10 kW

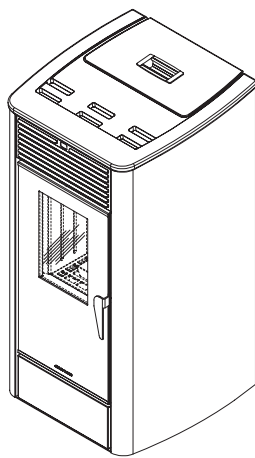

Arte Acciaio 10 kW

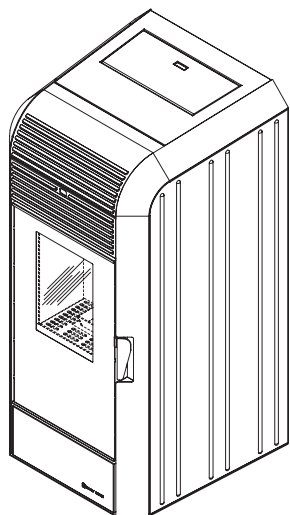

Techna 15 kW

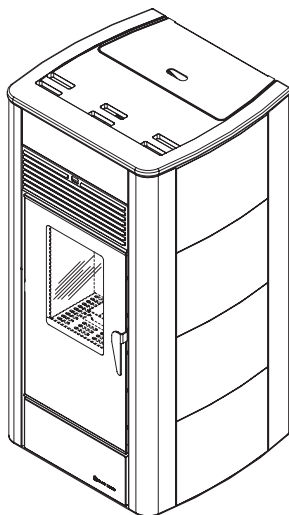

Classe 15 kW

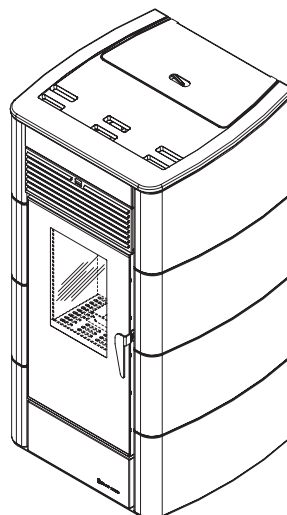

Arte Maiolica 15 kW

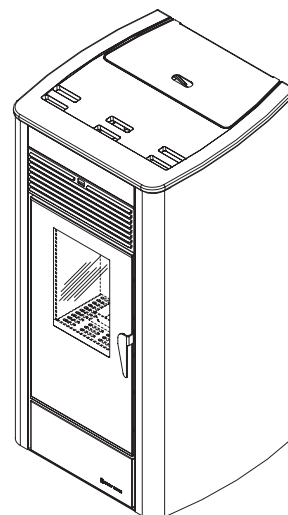

Arte Acciaio 15 kW

ARTE ACCIAIO 10 kW
ARTE MAIOLICA 10 kW
CLASSE 10 kW
TECHNA 10 kW
ARTE ACCIAIO 15 kW
ARTE MAIOLICA 15 kW
CLASSE 15 kW
TECHNA 15 kW

**NOTICE DE MONTAGE, D'UTILISATION
ET D'ENTRETIEN**

À conserver par l'acquéreur

Cher Client,

Nous vous remercions d'avoir choisi de vous chauffer et d'économiser avec un produit Jolly Mec et nous vous invitons à lire attentivement cette notice avant de commencer à utiliser l'appareil.

Cette notice fournit des informations et des suggestions nécessaires à une bonne exécution des phases d'installation, d'utilisation, de nettoyage et d'entretien du produit. Une bonne connaissance et l'observation de ces indications vous permettront de bénéficier pleinement et en toute sécurité des potentialités que votre appareil est en mesure de vous offrir.

SOMMAIRE

CHAP.01	AVANT-PROPOS	4
01.1	AVERTISSEMENTS	4
01.2	SYMBOLES	5
01.3	RÉGLEMENTATIONS APPLIQUÉES	5
01.4	UTILISATION ET CONSERVATION DE NOTICE DE MONTAGE ET D'ENTRETIEN	6
01.5	RESPONSABILITÉ DU FABRICANT ET CONDITIONS DE GARANTIE	6
CHAP.02	PRÉVENTION DES ACCIDENTS / NORMES POUR LA SÉCURITÉ	7
02.1	CONSIDÉRATIONS GÉNÉRALES	7
02.2	NORMES DE SÉCURITÉ POUR L'UTILISATION ET L'ENTRETIEN COURANT	7
02.3	NORMES DE SÉCURITÉ DE L'INSTALLATION & MAINTENANCE EXTRAORDINAIRE	8
02.4	ÉQUIPEMENT DES OPÉRATEURS ET DES RÉPARATEURS	9
02.5	RISQUES RÉSIDUELS	9
CHAP.03	MANUTENTION ET TRANSPORT	10
03.1	RÉCEPTION	10
03.2	LEVAGE ET TRANSPORT	10
CHAP.04	NORMES ENVIRONNEMENTALES	11
04.1	ÉLIMINATION DE LA MACHINE	11
CHAP.05	DESCRIPTION	12
05.1	PRÉSENTATION DU PRODUIT	12
05.2	IDENTIFICATION DU PRODUIT	14
CHAP.06	DONNÉES TECHNIQUES	15
06.1	HOMOLOGATION	15
06.2	COMBUSTIBLES RECOMMANDÉS	16
06.3	COMPOSANTS	17
06.4	DIMENSIONS	18
CHAP.07	POSITIONNEMENT ET RACCORDEMENTS POUR L'INSTALLATEUR	19
07.1	PRÉDISPOSITION DES PRISES D'AIR EXTÉRIEURES ET COURANT ÉLECTRIQUE	19
07.2	CONDUIT DE FUMÉE OU DÉCHARGE DES FUMÉES	20
07.3	VENTILATION AMBIANTE DANS LES LOCAUX D'INSTALLATION	21
07.4	PHASES DE MONTAGE/DÉMONTAGE HABILLAGE POËLE	22
07.5	OPTIONS	22
07.6	CIRCULATION DE L'AIR	22
07.7	MONTAGE du KIT de CANALISATION d'AIR CHAUD (SEULEMENT POUR 10 kW)	22
07.8	DESCRIPTION CANALISATION POELE 10kW	23
07.9	EXEMPLE DE GAINAGE D'AIR DANS LES PIÈCES	25
07.10	BRANCHEMENTS ÉLECTRIQUES	26
07.11	PUPITRE DE COMMANDE	26
07.12	SCHÉMA ÉLECTRIQUE ET DE CÂBLAGE DE L'UNITÉ DE CONTRÔLE (POËLE 10 kW)	27
07.13	SCHÉMA ÉLECTRIQUE ET DE CÂBLAGE pour KIT CANALISATION (en OPTIONS POUR 10 kW)	28
07.14	SCHÉMA ÉLECTRIQUE ET DE CÂBLAGE DE L'UNITÉ DE CONTRÔLE (POËLE 15 kW)	29
CHAP.08	UTILISATION ET ENTRETIEN POUR L'UTILISATEUR	30
08.1	FONCTIONNEMENT DU POËLE	30
08.2	OUVERTURE de la PORTE de la CHAMBRE DE COMBUSTION	31
08.3	PANNEAU DE COMMANDE D'URGENCE	31
08.4	TÉLÉCOMMANDE	31
08.5	THERMOSTAT DE SÉCURITÉ RÉSERVOIR DU PELLETT À RÉARMEMENT MANUEL	31
08.6	CONSEILS ET AVERTISSEMENTS	32
08.7	ENTRETIEN COURANT (par le Client)	33
08.8	COMPOSANTS À DÉMONTER POUR LE NETTOYAGE DU POËLE	35
08.9	PROGRAMME D'ENTRETIEN PRÉVENTIF (à réaliser par le Centre spécialisé d'Assistance Technique)	35
CHAP.08	RECHERCHE DES PANNES ET DÉPANNAGE	36

CHAP.01 AVANT-PROPOS

01.1 AVERTISSEMENTS

- Une lecture attentive de cette notice et le respect de son contenu sont conseillés pour une installation rapide et un emploi correct du produit.
- Avant de procéder au montage, lire attentivement la notice et respecter **impérativement** les prescriptions contenues dans celle-ci, sous **peine d'annuler la garantie et de compromettre sérieusement les performances et la sécurité de fonctionnement du produit**.
- La notice de montage est une partie essentielle de l'appareil et fait partie intégrante de celui-ci ; elle doit être remise à l'utilisateur.
- Elle devra être conservée avec soin et consultée attentivement car toutes les instructions contenues fournissent des indications importantes pour la sécurité lors des opérations d'installation, d'utilisation et d'entretien.
- Une installation erronée peut provoquer des dommages aux personnes, aux animaux ou aux choses ; dans ce cas, le fabricant décline toute responsabilité.
- L'installation doit être effectuée par du personnel qualifié, conformément aux normes en vigueur dans le pays considéré et lieu d'installation du poêle même.
- Le fabricant décline toute responsabilité contractuelle et/ou extracontractuelle pour les dommages dus à une erreur d'installation, à une utilisation incorrecte et au non-respect des instructions contenues dans cette notice.
- Tous droits de reproduction de la présente notice de montage sont réservés à Jolly Mec Caminetti S.p.A.
- Les descriptions et les illustrations fournies dans la présente notice ne sont pas contractuelles.
- La société Jolly Mec Caminetti S.p.A se réserve la faculté d'apporter à tout moment les modifications qu'elle estimera opportunes.
- La présente notice de montage ne peut être divulguée à des tiers sans l'autorisation écrite de Jolly Mec Caminetti S.p.A.
- Les recommandations techniques de montage contenues dans cette notice doivent être considérées comme des exigences de base. Les lois de certains pays pourraient être plus restrictives ; dans ce cas, se conformer strictement aux réglementations en vigueur dans les pays d'installation (**toutes les lois et réglementations locales, y compris celles liées aux normes nationales et européennes, doivent être respectés dans l'installation et dans l'utilisation de l'équipement**).
- Ne pas utiliser l'appareil comme incinérateur ou d'une façon autre que celle pour laquelle il a été conçu. Toute autre utilisation est à considérer comme incorrecte et donc dangereuse.
- N'utiliser que les combustibles recommandés, sous peine de déchéance de la garantie.
- L'appareil, quand il est en marche, atteint de hautes températures au toucher ; agir avec précaution pour éviter les brûlures.
- Ne pas positionner l'appareil en contact direct avec des matériaux combustibles.
- N'apporter aucune modification non autorisée à l'appareil. Toute modification non autorisée entraîne la perte automatique de la garantie et décharge le fabricant de toute responsabilité.
- N'utiliser que les pièces détachées d'origine recommandées par le fabricant, disponibles chez les vendeurs, les Centres spécialisés d'Assistance Technique ou directement chez la siège de la société Jolly Mec Caminetti S.p.A.
- L'acceptation de la machine de la part de l'utilisateur doit être « intégrale », niveau de bruit, comparable à celui d'un électroménager, compris. Le fabricant n'acceptera pas de contestations relatives à des caractéristiques non mentionnées dans ce manuel.

01.2 SYMBOLES

Dans cette notice, les points particulièrement importants sont indiqués en utilisant les symboles suivants:



INDICATION: Indications concernant l'utilisation correcte de l'installation de l'appareil..



ATTENTION: Texte contenant une note particulièrement importante.



DANGER: Texte contenant une note particulièrement importante en matière de prévention des accidents ou des dommages matériels.

01.3 RÉGLEMENTATIONS APPLIQUÉES

Les produits Jolly Mec sont fabriqués conformément aux directives suivantes:

- **EU 305/2011** Règlement européen pour la commercialisation des produits de construction
- **2006/42/CE** Machines.
- **2014/30/UE** Compatibilité électromagnétique.
- **2014/35/UE** Basse tension-sécurité électrique.
- **2011/65/EU (RoHs 2)** Limitation de l'utilisation de certaines substances dangereuses dans les équipements électriques et électroniques
- **2014/53/UE** Appareils Radio
- **2014/68/CE** Appareils à pression (PED)

Ainsi que conformément aux normes suivantes:

- **CEI EN 61000-3-2** Compatibilité électromagnétique (CEM) - Partie 3-2 : limites - Limites pour les émissions de courant harmonique (courant appelé par les appareils inférieur ou égal à 16 A par phase)
- **CEI EN 61000-3-3** Compatibilité électromagnétique (CEM) - Partie 3-3: limites - Limitation des variations de tension, des fluctuations de tension et du papillotement dans les réseaux publics d'alimentation basse tension pour les matériels ayant un courant assigné inférieur ou égal à 16 A par phase et non soumis à un raccordement conditionnel.
- **EN 55014-1** Compatibilité électromagnétique - Exigences pour les appareils électrodomestiques, outillages électriques et appareils analogues - Partie 1: émission
- **EN 55014-2** Exigences pour les appareils électrodomestiques, outillages électriques et appareils analogues - Partie 2: immunité. Norme de famille de produits
- **EN 60335-1** Appareils électrodomestiques et analogues - Sécurité - Partie 1 : prescriptions générales
- **EN 60335-2-102** Appareils électrodomestiques et analogues - Sécurité - Partie 2-102 : règles particulières pour les appareils à combustion au gaz, au mazout et à combustible solide comportant des raccordements électriques
- **EN 62233** Méthodes de mesure des champs électromagnétiques des appareils électrodomestiques et similaires en relation avec l'exposition humaine
- **EN 50581** Documentation technique pour l'évaluation des produits électriques et électroniques par rapport à la restriction des substances dangereuses
- **UNI 7129** Installations aux gaz à usage domestique et similaires alimentées par un réseau de distribution
- **UNI 10412-2** Installations de chauffage à eau chaude - Prescriptions de sécurité - Exigences spécifiques pour installations avec appareils de chauffage de type domestique alimentés en combustible solide avec chaudière incorporée et puissance globale du foyer non supérieure à 35 kW.
- **UNI 10683** Générateurs de chaleur alimentés au bois ou avec d'autres biocombustibles solides - Exigences d'installation
- **UNI EN 303-5** Chaudières de chauffage. - Chaudières pour combustibles solides, à alimentation manuelle ou automatique, avec puissance thermique nominale jusqu'à 500 kW - Terminologie, Conditions requises, Tests d'essai et Marquage.
- **UNI EN 1443** Conduits de fumée - Exigences générales
- **UNI EN 1856-1** Conduits de fumée - Prescriptions pour les conduits de fumée métalliques - Partie 1 : composants de systèmes de conduits de fumée
- **UNI EN 1856-2** Conduits de fumée - Prescriptions relatives aux conduits de fumée métalliques - Partie 2 : tubages et éléments de raccordement métalliques
- **UNI EN 13229** Foyers ouverts et inserts à combustibles solides - Exigences et méthodes d'essai
- **UNI EN 13240** Poêles à combustible solide - Exigences et méthodes d'essai
- **UNI EN 13384** Conduits de fumée - Méthodes de calcul thermo-aéraulique
- **UNI EN 14785** Appareils de chauffage domestique à convection à granulés de bois - Exigences et méthodes d'essai
- **UNI EN ISO 12100** Sécurité des machines

01.4 UTILISATION ET CONSERVATION DE NOTICE DE MONTAGE ET D'ENTRETIEN

• Destinataires de la notice

La notice de Montage et entretien est destinée aux utilisateurs qui s'occupent des opérations d'installation, de fonctionnement et d'entretien de l'appareil; une attention particulière doit être prêtée aux informations sur la sécurité contenues dans la notice.

En cas de cession du produit, l'utilisateur est invité à céder également cette notice et dans tous les cas à signaler au fabricant l'identité du nouveau propriétaire afin de permettre à ce dernier d'entrer en possession des modifications qui y auront été ajoutées.

• But de la notice

Les informations contenues dans la notice fournissent les indications concernant l'utilisation correcte de l'appareil, suivant les objectifs définis par le projet.

Sont également fournies les instructions relatives au poids, mise en service, réparation et entretien, le tout dans le respect des limites d'imposition du Constructeur.

• Conservation de la notice

La notice de montage et d'entretien fait partie intégrante de l'appareil et doit être conservée jusqu'à l'élimination de celui-ci.

Elle doit être conservée en un lieu protégé, sec et à l'abri du rayonnement solaire et, en tout cas, à proximité de l'appareil pour toute consultation future.

En cas de perte ou d'une notice devenue illisible, l'utilisateur fera la demande d'une nouvelle copie au vendeur lui ayant fourni l'appareil.

En cas de demande d'Assistance, se rappeler de faire toujours référence au numéro de MODELE, LOT et MATRICOLE reportés sur la plaque mentionnée au **CHAP.05.2 - IDENTIFICATION DU PRODUIT**.

• Mise à jour de la notice

La fiche de Montage & d'Entretien reflète l'état technique de l'appareil au moment de la vente. Le Constructeur se réserve la faculté d'apporter toute modification nécessaire, sans obligation de mise-à-jour des éditions précédentes.

01.5 RESPONSABILITÉ DU FABRICANT ET CONDITIONS DE GARANTIE

En fournissant ce manuel, Jolly Mec S.p.A. décline toute responsabilité, aussi bien civile que pénale, face aux accidents qui pourraient survenir en raison de la non observation partielle ou totale des spécifications y figurant.

Le fabricant s'estime soulevé de tout type de responsabilité dans les cas suivants:

- Utilisation incorrecte de l'appareil
- Usage non prévu par la réglementation nationale
- Installation incorrecte
- Défauts dans le raccordement électrique, dans le raccordement au système d'évacuation des fumées et/ou à celui de canalisation de l'air de combustion et dans le raccordement au système hydro-thermo-sanitaire
- Entretien insuffisant par rapport aux prescriptions de la présente notice
- Modifications ou interventions non autorisées
- Utilisation de pièces de rechange d'une autre origine ou d'un autre modèle
- Inobservation, totale ou partielle, des instructions
- Évènements exceptionnels (ex. ruptures dues à un évènement naturel ou accidentel, tel que: foudre, court-circuit, etc)
- Dégâts causés par des pannes de courant, des sautes de tension, des champs électromagnétiques
- Utilisation de combustible ayant des caractéristiques différentes de celles recommandées par la présente fiche

La garantie est annulée pour les énumérés ci-dessus.

Pour les détails des conditions de garantie et le remplissage de la certification correspondante, consulter l'annexe **SM082**.

NOTE





L'utilisateur, en cas de mal fonctionnement ou de demande d'intervention du Centre spécialisé d'Assistance Technique, doit être en mesure de démontrer qu'il utilise un combustible ayant les caractéristiques prescrites dans la présente fiche.



Toute anomalie ou mal fonctionnement dérivant de l'utilisation d'un combustible ne correspondant pas aux prescriptions recommandées, soulèvera le constructeur de toute responsabilité.

CHAP.02 PRÉVENTION DES ACCIDENTS / NORMES POUR LA SÉCURITÉ

02.1 CONSIDÉRATIONS GÉNÉRALES

- Cette notice se réfère à des aspects essentiels des directives, normes et dispositions pour l'utilisation de la machine en récapitulant les points les plus significatifs.
- Dans tous les cas, les dispositions légales générales et les règlements en matière de prévention des accidents et de protection environnementale doivent être respectés. Ces obligations comprennent également les normes relatives aux équipements de protection individuelle (DPI).
- Respecter les indications du manuel et les normes de sécurité en vigueur pour tous les travaux à exécuter sur l'installation.
- 
 • Avant de commencer à utiliser l'installation, l'utilisateur devra avoir lu avec attention et parfaitement assimilé ce Manuel d'instructions et en particulier ce chapitre.
- L'utilisateur doit toujours s'assurer que la machine est en bon état spécifiquement pour ce qui concerne les exigences de sécurité.
- 
 • Pendant les activités d'entretien et de contrôle, porter les vêtements de protection qui sont indiqués à la suivante **CHAP.02.4 - ÉQUIPEMENT DES OPÉRATEURS ET DES RÉPARATEURS**.
Les différentes opérations d'entretien ne doivent être effectuées que lorsque l'appareil est froid et de préférence lorsqu'il est débranché du secteur électrique ou dans tous les cas que l'interrupteur est en position "O".
- Les avertissements et signalisations de risque, présents sous forme de plaques, autocollants et marquages, ne doivent pas être enlevés ou rendus illisibles. S'ils s'abîment ou se cassent, il faut les remplacer.
- 
 • Il est interdit d'apporter des modifications, de monter des pièces supplémentaires ou de transformer la machine et ses composants sans l'autorisation du fabricant. Cela s'applique notamment au montage et au réglage des dispositifs de sécurité installés. Le non respect de cet importante avertissement, soulève le producteur de toutes responsabilités.
- Avant chaque allumage et, notamment, après l'exécution des opérations d'entretien, s'assurer que les pièces éventuellement démontées ont été remontées correctement, notamment les protections qui empêchent l'accès à la machine.

02.2 NORMES DE SÉCURITÉ POUR L'UTILISATION ET L'ENTRETIEN COURANT

- 
 • L'utilisateur et/ou le propriétaire de l'appareil est tenu, suivant les lois en vigueur, de confier l'installation et l'entretien à un professionnel qualifié et habilité, et à être à connaissance des risques et perils derivants de leur non-observation.
- L'appareil peut être utilisé par enfants âgés d'au moins huit ans, par personnes à capacité physique, sensorielle ou mentale réduite et par personnes dépourvues de l'expérience ou de la connaissance nécessaires, à conditions qu'ils soient surveillés ou qu'ils aient préalablement reçu des indications concernant l'utilisation en sûreté de l'appareil et la compréhension des dangers. Les enfants ne doivent pas jouer avec l'appareils. Le nettoyage et l'entretien à effectuer par l'utilisateur ne doivent pas être effectués par des enfant non surveillés.
- L'ajustage des paramètres et le réglage de l'appareil doivent être effectués par un adulte consciencieux, toute erreur ou ajustage non approprié pouvant créer des conditions de risques ou de mauvais fonctionnement de l'appareil non sans conséquences pour les personnes ou les objets.
- Avant toute opération de nettoyage et/ou d'entretien ordinaire ou extraordinaire, prendre soin d'isoler l'appareil de toute source d'énergie; en particulier, l'interrupteur d'alimentation du courant sera remis à "O".
- L'utilisateur et l'installateur ont l'obligation de vérifier avant l'installation que le réseau électrique auquel sera connecté l'appareil, corresponde bien à la tension reportée sur la plaque identificative de ce dernier (voir **CHAP.05.2 - IDENTIFICATION DU PRODUIT**), et qu'il soit pourvu de toutes les sécurités de mise aux normes du réseau électrique à tous les effets. En cas contraire, s'adresser à un Technicien Professionnel habilité à le faire.
- En amont de l'appareil, sur la ligne d'alimentation électrique, il sera à la charge et sous la responsabilité de l'utilisateur de faire installer un interrupteur bipolaire en mesure d'interrompre n'importe quelle phase de courant (voir **CHAP.06 - DONNÉES TECHNIQUES**).
- La zone de rayonnement est comprise entre l'ouverture du foyer et jusqu'à 1,2 mètre de distance, aussi bien frontalement que latéralement. Aucune substance inflammable ne doit se trouver dans cette zone (par exemple liquides inflammables, produits pour allumer le feu ou du bois de chauffage, rideaux, meubles en bois, tapis, etc.).
- Ne pas utiliser l'appareil comme sèche-linge, une surchauffe pouvant entraîner un risque d'incendie.
- 
 • **ATTENTION AU RISQUE DE BRULURES**, la plupart des surfaces externes sont une source d'exposition à la forte chaleur dégagée par l'appareil: poignée de la porte, vitre, panneaux latéraux en métal, canalisation de sortie des fumées. Ne jamais toucher l'appareil en avec chauffage en marche à mains nues; le cas échéant, se procurer un gant de protection thermique du même style que celui fourni en dotation.
- Avant d'exécuter toute opération de nettoyage ou d'entretien, il faut attendre que l'appareil atteigne la température d'Ambiance.

- En cas d'alarme due à un mauvais fonctionnement, n'essayez pas de réallumer l'appareil avant de s'être bien rendu compte de la nature de ce qui a généré l'arrêt du générateur de chaleur.
- Les parties internes à la chambre de combustion ne doivent jamais être lavées à l'eau.
- En cas d'alarme pour raté d'allumage n'essayez pas de réallumer l'appareil avant d'avoir bien nettoyé le foyer.
- Tout allumage de l'appareil doit se faire avec foyer à vide, sans granulé pellet ni aucune particule d'imbrûlés résiduelle de la mise-à-feu précédente.
- N'essayez jamais d'allumer le combustible avec tout produit liquide ou solide inflammable, l'allumage devant se faire automatiquement par le biais des composants électriques de série installés à bord.
- Ne pas charger de granulé Pellet manuellement dans le foyer avant et durant le fonctionnement de l'appareil.
- Nettoyer régulièrement les ouvertures de ventilation du local où est installé le produit
- Ne pas verser de combustible différent du granulé PELLETS dans le réservoir. Les particules de type maïs, coquilles de noisettes ou tout autre combustible assimilé ne peuvent conceptuellement être utilisées en substitut pour le fonctionnement de l'appareil.
- Contrôler et nettoyer périodiquement le tuyau de sortie des fumées de raccord entre la chambre de combustion et la canalisation des fumées.
- Il est absolument interdit de mettre l'appareil en marche en laissant la porte de la chambre de combustion ouverte ou de continuer de le faire fonctionner avec la vitre cassée.
- En cas de nécessité et pour éventuels problèmes de fonctionnement, l'utilisateur doit s'adresser au Centre spécialisé d'Assistance Technique.
- Ne jamais essayer d'allumer l'appareil avec de l'alcool éthylique ou autres produits liquides inflammables. 



02.3 NORMES DE SÉCURITÉ DE L'INSTALLATION & MAINTENANCE EXTRAORDINAIRE



- L'utilisateur et/ou le propriétaire de l'appareil est tenu, suivant les lois en vigueur, de confier l'installation et l'entretien à un professionnel qualifié et habilité, et à être à connaissance des risques et perils derivants de leur non-observation.
- L'installation du générateur de chaleur et du système d'évacuation des résidus de combustion, la connexion électrique, la première mise en marche et l'entretien extraordinaire DOIVENT être effectués par du personnel professionnel habilité, qualifié et compétent.
- L'installation du produit doit respecter les lois et normes du pays, région ou localité où l'appareil est installé.
- L'installation dans les chambres à coucher, dans des pièces dont le volume est inférieur à 15 m³ ou en présence d'atmosphère explosive est interdite.
- L'installateur A L'OBLIGATION de remettre une Déclaration de Conformité des opérations réalisées suite à la première mise en marche, suivant les normes en vigueur en matière de sécurité d'installations de chauffage.
- L'installateur est tenu de fournir à l'utilisateur toute information sur la sécurité d'utilisation de l'appareil.
- L'installateur est responsable de l'installation, est donc tenu à la réalisation de l'oeuvre dans son intégrité dans les règles de l'art.
- **! Le produit doit être relié à un conduit d'évacuation des résidus de la combustion suivant les normes en vigueur et certifié ensuite par une Déclaration de Conformité.**
- Pendant la Mise en Service facultative, en présence de défauts de l'installation, le Centre spécialisé d'Assistance Technique peut exprimer son avis contraire à l'utilisation du produit pour des raisons de sécurité et en informer par conséquence par écrit, par le biais du Rapport de Service, le Client Utilisateur qui, en cas de tout dommage ou dégât à toute personne, animal ou objet en devient responsable au même titre que l'installateur.
- Avant d'installer le produit, le client et l'installateur doivent assurer que le sol soit suffisamment nivelé pour le positionnement et capable de supporter le poids de l'appareil même (voir **CHAP.06 - DONNÉES TECHNIQUES**). En cas de doute sur la solidité effective du sol, il s'avère alors nécessaire d'interpeler un Technicien en structure pour vérifier l'installation.
- Seul le personnel spécialisé et habilité peut intervenir pour toute opération de contrôle à l'intérieur de l'appareil dans le respect des normes de sécurité.
- Avant de procéder, l'installateur aura l'obligation de vérifier que le réseau électrique relié au poêle corresponde bien à la tension reportée sur la plaque d'identification (voir **CHAP.05.2 - IDENTIFICATION DU PRODUIT**, que l'installation ait les dimensions appropriées à supporter la charge maximale du produit et que toutes les précautions de sécurité

soient requises pour la classification aux normes du réseau électrique. En cas contraire, avoir recours à un Technicien Professionnel habilité à l'adaptation de l'installation.

- La fiche du câble d'alimentation de l'appareil doit être connecté uniquement APRÈS la fin de l'installation et l'assemblage de l'appareil. Elle doit être accessible aussi après l'installation si l'appareil est dépourvu d'un interrupteur bipolaire approprié et accessible.
- Le personnel désigné à la manipulation de l'appareil et des équipements annexes doit toujours porter des protections de sécurité.
- L'agent de maintien doit conseiller au client d'effectuer une forme de contrat d'entretien annuel du produit afin d'en conserver les conditions de sécurité et les prestations à un niveau de rendement élevé.
- Le Responsable Entretien doit effectuer un contrôle des heures de fonctionnement du poêle entre une intervention de maintenance et l'autre, pour se rendre compte de la durée de marche effective du produit. Les heures effectives doivent ensuite être remises à zéro au terme de l'intervention Technique et reportées sur le Rapport de Service.

02.4 ÉQUIPEMENT DES OPÉRATEURS ET DES RÉPARATEURS

Chaque opérateur en cas de maintenance de la machine doit toujours porter des vêtements et des équipements de protection individuelle:



1 Protections auditives



2 Gants de protections des mains



3 Masque respiratoire



4 Écran ou lunettes de protection



5 Chaussures de sécurité



6 Combinaison ou tablier de travail

02.5 RISQUES RÉSIDUELS

Bien que Jolly Mec Caminetti S.p.A. fasse tout ce qui est en son pouvoir pour fabriquer ses équipements avec toute la compétence qu'elle a acquise en matière de sécurité et en consultant toutes les directives, lois et normes appliquées, il reste toutefois des risques résiduels, quoique réduits, pendant les phases de:

- TRANSPORT ET INSTALLATION
- BRANCHEMENT ÉLECTRIQUE (qui doit être réalisé par un technicien électricien certifié)
- ENTRETIEN

Les techniciens exécutant ces opérations doivent donc tenir compte de ces risques résiduels.

ATTENTION



*Le retrait, l'altération ou l'exclusion des protections et des dispositifs de sécurité ne sont possibles que par acte volontaire et peuvent provoquer de graves dommages aux personnes.
Remplacer les signalisations de sécurité quand elles deviennent illisibles ou qu'elles se détachent.

CHAP.03 MANUTENTION ET TRANSPORT

03.1 RÉCEPTION

Le produit est fourni sur des palettes et emballé dans une boîte en carton avec un couvercle en cellophane.

Dans tous les cas, lors de sa réception, contrôler que:

- l'emballage est intact
- tous les composants mentionnés dans le Bordereau de Livraison Jolly Mec correspondent à la livraison effective
- la fourniture correspond aux spécifications de la commande
- si l'emballage des colis est endommagé vérifiez l'état du contenu parce que les ruptures doivent être immédiatement signalés au transporteur et au vendeur
- vérifiez que l'ensemble de la marchandise livrée soit intacte. En cas d'endommagement causé par le transporteur informez au plus vite le transporteur et le vendeur

En cas de matériel manquant par rapport aux indications du bordereau de livraison, informez au plus vite le vendeur.

ATTENTION

Risque d'asphyxie



Faire attention à ce que les enfants n'entrent pas en contact avec tout composant de l'emballage, pellicule plastique ou polystyrène qui constituent une source potentielle de suffocation accidentelle.

03.2 LEVAGE ET TRANSPORT

Le personnel chargé de la manutention du produit doit avoir lu et compris les consignes de sécurité reportées au **CHAP.02 - PRÉVENTION DES ACCIDENTS / NORMES POUR LA SÉCURITÉ** de cette notice, il doit porter des gants de travail et des chaussures de sécurité.

Pour des raisons de sécurité, personne ne doit se trouver dans l'espace nécessaire à la manutention de l'appareil.

L'appareil doit être déplacée uniquement à l'aide de chariots ou transpalettes à fourches, jamais avec des courroies, chaînes, ponts roulants (pour le poids, voir **CHAP.06 - DONNÉES TECHNIQUES**), en cas de déplacement à effectuer à l'aide de grue, câble ou bande, protéger les parties en contact avec l'emballage.

Sauf présence d'obstacle, ne pas soulever l'appareil à plus de 30cm du sol et le déplacer très lentement en évitant toute déchirure ou mouvement oscillatoire brusque.

ATTENTION

Risque d'écrasement, choc et abrasion



CHAP.04 NORMES ENVIRONNEMENTALES

04.1 ÉLIMINATION DE LA MACHINE



Directive 2012/19/UE (Déchets d'équipements électriques et électroniques - DEEE): informations aux utilisateurs.

Le symbole de la corbeille barrée reporté sur l'appareil indique que ce dernier doit être éliminé à part lorsqu'il n'est plus utilisable et non pas avec les ordures ménagères.

L'utilisateur a la responsabilité de porter l'appareil hors d'usage à un centre de ramassage spécialisé. Le tri approprié des déchets permet d'acheminer l'appareil vers le recyclage, le traitement et l'élimination de façon écologiquement compatible. Il contribue à éviter les effets négatifs possibles sur l'environnement et sur la santé, tout en favorisant le recyclage des matériaux dont est constitué le produit.

Pour avoir des informations plus détaillées sur les systèmes de ramassage disponibles, s'adresser au service local d'élimination des déchets ou au revendeur.

NOTE



L'élimination de la machine doit avoir lieu dans le respect des réglementations en vigueur et de l'environnement.

Quand on apporte l'appareil dans les centres de collecte de matériaux ferreux, transporter l'appareil conformément aux indications du **CHAP.03 - MANUTENTION ET TRANSPORT**.

ATTENTION

Risque de pollution de l'environnement



Il est opportun de NE PAS jeter l'emballage dans la nature mais de le donner à des centres de récupération et de recyclage. Une bonne partie de l'emballage peut être recyclé car il est essentiellement fait de bois, de pellicule en polyéthylène et de carton.

CHAP.05 DESCRIPTION

05.1 PRÉSENTATION DU PRODUIT

Les produits JOLLY MEC sont le fruit d'une expérience de plus de 40 ans dans le secteur de la combustion de la biomasse ligneuse; conçus et étudiés en fonction des exigences toujours plus pointues requises par les marchés d'aujourd'hui, d'un niveau de prestations élevées et d'un design moderne.

Le poêles à air et pellets Arte Acciaio 10 kW, Arte Maiolica 10 kW, Classe 10 kW, Techna 10 kW, Arte Acciaio 15 kW, Arte Maiolica 15 kW, Classe 15 kW, Techna 15 kW sont machines pour le chauffage homologuées selon la norme européenne EN14785: 2006, auprès d'un organisme accrédité par la Commission Européenne, en qualité d'Institut de Tests et Certification.

Les poêles sont des produits à haut rendement pour le chauffage à air humidifié, alimentés par une source d'énergie alternative et renouvelable: le PELLETT de bois.

Proposés dans un design toujours actuel, ils perpétuent la tradition et l'irremplaçable accueil chaleureux de son chez soi.

Il s'agit d'appareils de chauffage ayant des caractéristiques de construction avancées, munis d'une robuste structure, d'un échangeur à faisceau tubulaire en acier et d'une chambre de combustion revêtue en FIRE FLECTOR, au travers duquel, par le biais d'un ventilateur, est convoyé l'air de chauffage ambiant (également canalisable à un léger supplément de prix). La particularité de cette technique de construction permet d'atteindre un confort intérieur en très peu de temps et avec une consommation de combustible contenue.

La combustion est contrôlée par l'Unité de Commande électronique HF, muni d'une télécommande sans fil, ayant les principales fonctions et dotations suivantes:

- **Display sur télécommande:** Ample écran d'affichage permettant l'interface avec l'appareil, le réglage des paramètres de base et l'enregistrement des données sur l'évolution des temps et modalités de marche du poêle
- **Chronothermostat:** Minuterie de programmation des horaires de mise en marche et d'arrêt de l'appareil à la température désirée.
- **Température d'ambiance:** Réglage et visualisation sur l'écran de la Température d'Ambiance atteinte avec TLC ou une sonde jusqu'à 3m
- **Niveaux de puissance:** Possibilité de réglage sur cinq (5) niveaux de puissance thermique.
- **Etat de fonctionnement:** Visualisation en temps réel de l'état de fonctionnement du poêle.
- **Plurilingue:** Choix entre cinq (5) langues européennes.

En dotation supplémentaire:

- Réservoir PELLETT (voir capacité dans les données techniques);
- Réservoir d'Eau incorporé, Humidificateur de l'air de chauffage ambiant, en prévention utile contre toute sensation gênante de gorge sèche ou autre désagrément dû au dessèchement de l'air.
- Possibilité de verser en mélange à l'eau, des gouttes d'essence parfumée pour égayer l'atmosphère de votre maison.
- Tiroir – très pratique – pour la récolte des cendres.
- Dispositif de sécurité thermique contre toute surchauffe pouvant survenir.
- Dispositif de sécurité contre tout encrassement du conduit de cheminée.
- Ventilateur tangent d'échange d'Air chaud/Air ambiant.
- Ventilateur d'extraction des fumées.
- Résistance électrique pour mise-à-feu de la combustion.

Le poêle 10 kW est doté de ventilateurs tangentiels d'une capacité de 190 m³/h avec possibilité de monter le kit de canalisation (fourni en option); tandis que le poêle de 15 kW monte un ventilateur de 620 m³/h en mesure de canaliser l'air dans les pièces adjacentes depuis les deux sorties postérieures de Ø80 mm.

NOTE



Il est important de manipuler avec beaucoup de précaution les différents éléments de l'habillage, qu'ils soient satinés, polis ou vernis, car ils pourraient facilement se rayer ou se bosseler aussi bien lors de leur déplacement que de leur assemblage. Les modifications chromatiques des surfaces vernies, ayant notamment un autre matériau et une autre finition soumis à une température différente, ne peuvent pas faire l'objet d'une plainte car elles dépendent des caractéristiques naturelles des matériaux et de l'emploi du produit.

ATTENTION



Les produits de combustion du granulé PELLETT, doivent fonctionner exclusivement avec la porte de la chambre de combustion fermée.

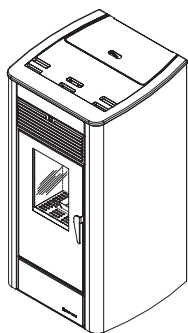

Arte Acciaio 15 kW

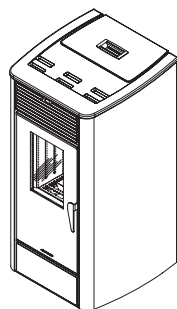

Arte Acciaio 10 kW

Equipement de série pour l'habillage du Mod. ARTE ACCIAIO

- Top* du poêle en céramique émaillée (* plaque de contour supérieure, couvercle exclu).
- Grille avant laquée pour la sortie de l'air chaud.
- Panneaux latéraux en tôle laquée.
- Couvercle du Réservoir à granulé PELLET en tôle laquée, avec poignée d'ouverture en polymère à tenue étanche sur le réservoir PELLET.
- Porte de fermeture Chambre de combustion avec VITRE CERAMIQUE sérigraphiée NOIRE résistante à 700 °C.
- Poignée d'ouverture de la porte laquée.
- Humidificateur incorporé.

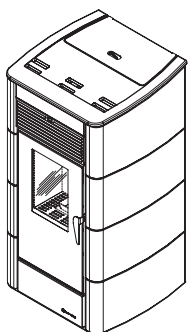

Arte Maiolica 15 kW

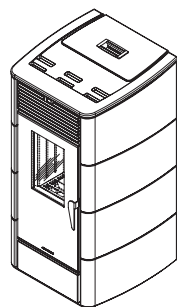

Arte Maiolica 10 kW

Equipement de série pour l'habillage du Mod. ARTE MAIOLICA

- Top* du poêle en céramique émaillée (* plaque de contour supérieure, couvercle exclu).
- Grille avant laquée pour la sortie de l'air chaud.
- Panneaux latéraux en céramique émaillée.
- Couvercle du Réservoir à granulé PELLET en tôle laquée, avec poignée d'ouverture en polymère à tenue étanche sur le réservoir PELLET.
- Porte de fermeture Chambre de combustion avec VITRE CERAMIQUE sérigraphiée NOIRE résistante à 700 °C.
- Poignée d'ouverture de la porte laquée.
- Humidificateur incorporé.

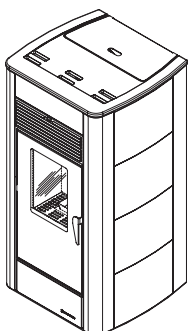

Classe 15 kW

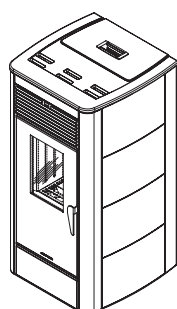

Classe 10 kW

Equipement de série pour l'habillage du Mod. CLASSE

- Top* du poêle en céramique émaillée (* plaque de contour supérieure, couvercle exclu).
- Grille avant laquée pour la sortie de l'air chaud.
- Panneaux latéraux en céramique émaillée et les montants en tôle laquée
- Couvercle du Réservoir à granulé PELLET en tôle laquée, avec poignée d'ouverture en polymère à tenue étanche sur le réservoir PELLET.
- Porte de fermeture Chambre de combustion avec VITRE CERAMIQUE sérigraphiée NOIRE résistante à 700 °C.
- Poignée d'ouverture de la porte laquée.
- Humidificateur incorporé.

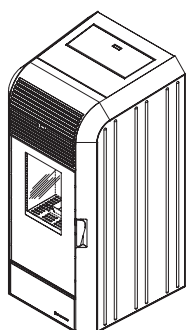

Techna 15 kW

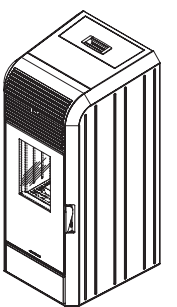

Techna 10 kW

Equipement de série pour l'habillage du Mod. TECHNA

- Top* du poêle en tôle laquée (* plaque de contour supérieure, couvercle exclu).
- Grille avant laquée pour la sortie de l'air chaud.
- Panneaux latéraux en tôle laquée.
- Couvercle du Réservoir à granulé PELLET en tôle laquée, avec poignée d'ouverture en polymère à tenue étanche sur le réservoir PELLET.
- Porte de fermeture Chambre de combustion avec VITRE CERAMIQUE sérigraphiée NOIRE résistante à 700 °C.
- Poignée d'ouverture de la porte laquée.
- Humidificateur incorporé.

05.2 IDENTIFICATION DU PRODUIT

Pour les communications avec le fabricant, il faut OBLIGATOIRE toujours mentionner le MODÈLE du produit, le numéro de LOT et la MATRICULE.

Les numéros d'identification sont imprimés sur la plaque adhésive positionnée sur l'appareil (voir figure ci-contre). La plaque reporte les valeurs de rendement de l'appareil issues des essais d'acceptation selon la norme de renvoi indiquée, et donc la marque CE.

		Arte Acciaio 15 kW		
<small> Via San Giuseppe, 2 - 24060 Telgate - BG - ITALY Tel. +39.035.8359211 - fax +39.035.8359200 www.jolly-mec.it - info@jolly-mec.it </small>		EN 14785:2006		
<small> n° DOP JM00152 the dop was drafted on the basis to the test report of accredited laboratory the accreditation number of the laboratory is 2456 TÜV Rheinland Energy GmbH Apparecchio per il riscaldamento domestico alimentato a pellet di legno - Residential space heating appliance fired by wood pellet - Mit Holzpellets befeuerte Wärmegerzeuger für den Wohnbereich Appareil de chauffage domestique alimenté au pellet de bois - Aparato para calefacción domestica alimentado con pellets de madera L'apparecchio non può essere utilizzato in canna fumaria condivisa - The appliance can not be used in flue shared - Das Gerät kann nicht im gemeinsamen schornstein verwendet werden - L'appareil ne peut pas être utilisé dans conduit partagé - El aparato no se puede utilizar en tubo de humos compartido </small>				
<small>Potenza termica nominale</small> Rated heat output Nenn-Heizleistung Puissance nominale Potencia térmica nominal	13,3 kW Nominal 4,8 kW Reduced	<small>Pt</small> Potenza bruciata Max Heizleistung Puiss. max. disponible Potencia quemada	15,1 kW Nominal 5,6 kW Reduced	<small>Qtot</small> Nominal Reduced
<small>Rendimento</small> Efficiency Wirkungsgrad Rendement Rendimiento	88,0 % Nominal 85,0 % Reduced	<small>η</small> CO emissioni CO emissions Emission of CO Emisión de CO	CO @ 13% O₂ 259 mg/m³ Nominal 449 mg/m³ Reduced	<small>Dust @ 13% O₂</small> Nominal Reduced
<small>Temperatura dei fumi</small> Flue gas temperature Abgas Temperatur Température des fumées Temperatura de los humos	139,9 °C Nominal 104,8 °C Reduced	<small>Emissioni polveri</small> Dust emissions Emission poussières Staubemissionen Emisión de polvo	Dust @ 13% O₂ 26 mg/m³ Nominal	
<small>Potenza elettrica nominale</small> Rated electrical power Elektr. Leistungsaufnahme Puissance électrique nominale Potencia eléctrica nominal	320 W Ignition 205 W Working	<small>Tensione/Frequenza nominale</small> Rated voltage/frequency Spannung/Nennfrequenz Tensión/Frecuencia nominal	230 V Nominal 50 Hz Working	
<small>Distanza minima materiali combustibili adiacenti</small> Min. clearance from combustible materials Abstand zu angrenzenden entzündlichen Stoffen Distance aux matériaux combustibles Distancia a materiales combustibles adyacentes	F=1200 mm S=200 mm B=100 mm			
<small>Leggere e seguire le istruzioni di funzionamento</small> Read and follow the operating instructions. Lesen und befolgen Sie die Betriebsanleitungen Lire et suivre les instructions de fonctionnement Leer y seguir las instrucciones de funcionamiento Utilizzare solo combustibili raccomandati Use recommended fuels only Verwenden Sie nur die empfohlenen Brennstoffsorten Utiliser seulement des combustibles recommandés Utilizar sólo los combustibles recomendados	N° lotto: L000000 Cod: ARTE/ACC/15/N/1 Matr: 000000 Pellets - Granulé de bois			

- 1 MODÈLE du produit
- 2 Marque CE
- 3 Année d'essai et certification
- 4 Norme de référence
- 5 N° de Déclaration des Prestations*
- 6 Numéro de LOT produit
- 7 Code de vente du produit
- 8 Numéro de MATRICULE du produit

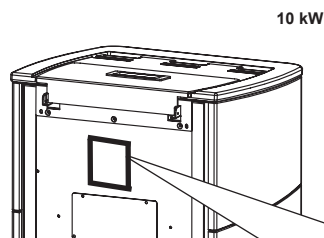

		Arte Acciaio 10 kW		
<small> Via San Giuseppe, 2 - 24060 Telgate - BG - ITALY Tel. +39.035.8359211 - fax +39.035.8359200 www.jolly-mec.it - info@jolly-mec.it </small>		EN 14785:2006		
<small> n° DOP JM00163 the dop was drafted on the basis to the test report of accredited laboratory the accreditation number of the laboratory is 2456 TÜV Rheinland Energy GmbH Apparecchio per il riscaldamento domestico alimentato a pellet di legno - Residential space heating appliance fired by wood pellet - Mit Holzpellets befeuerte Wärmegerzeuger für den Wohnbereich Appareil de chauffage domestique alimenté au pellet de bois - Aparato para calefacción domestica alimentado con pellets de madera L'apparecchio non può essere utilizzato in canna fumaria condivisa - The appliance can not be used in flue shared - Das Gerät kann nicht im gemeinsamen schornstein verwendet werden - L'appareil ne peut pas être utilisé dans conduit partagé - El aparato no se puede utilizar en tubo de humos compartido </small>				
<small>Potenza termica nominale</small> Rated heat output Nenn-Heizleistung Puissance nominale Potencia térmica nominal	10,0 kW Nominal 4,5 kW Reduced	<small>Pt</small> Potenza bruciata Max Heizleistung Puiss. max. disponible Potencia quemada	11,6 kW Nominal 5,4 kW Reduced	<small>Qtot</small> Nominal Reduced
<small>Rendimento</small> Efficiency Wirkungsgrad Rendement Rendimiento	85,9 % Nominal 84,6 % Reduced	<small>η</small> CO emissioni CO emissions Emission of CO Emisión de CO	CO @ 13% O₂ 338 mg/m³ Nominal 319 mg/m³ Reduced	<small>Dust @ 13% O₂</small> Nominal Reduced
<small>Temperatura dei fumi</small> Flue gas temperature Abgas Temperatur Température des fumées Temperatura de los humos	151,4 °C Nominal 116,7 °C Reduced	<small>Emissioni polveri</small> Dust emissions Emission poussières Staubemissionen Emisión de polvo	Dust @ 13% O₂ 14,6 mg/m³ Nominal	
<small>Potenza elettrica nominale</small> Rated electrical power Elektr. Leistungsaufnahme Puissance électrique nominale Potencia eléctrica nominal	315 W Ignition 100 W Working	<small>Tensione/Frequenza nominale</small> Rated voltage/frequency Spannung/Nennfrequenz Tensión/Frecuencia nominal	230 V Nominal 50 Hz Working	
<small>Distanza minima materiali combustibili adiacenti</small> Min. clearance from combustible materials Abstand zu angrenzenden entzündlichen Stoffen Distance aux matériaux combustibles Distancia a materiales combustibles adyacentes	F=1000 mm S=200 mm B=100 mm			
<small>Leggere e seguire le istruzioni di funzionamento</small> Read and follow the operating instructions. Lesen und befolgen Sie die Betriebsanleitungen Lire et suivre les instructions de fonctionnement Leer y seguir las instrucciones de funcionamiento Utilizzare solo combustibili raccomandati Use recommended fuels only Verwenden Sie nur die empfohlenen Brennstoffsorten Utiliser seulement des combustibles recommandés Utilizar sólo los combustibles recomendados	N° lotto: L000000 Cod: ARTE/ACC/10/N/1 Matr: 000000 Pellets - Granulé de bois			

ATTENTION



*Conformément au règlement européen n° 305/2011, les constructeurs sont à présent tenus de disposer la "DoP - Declaration of Performance" pour chaque produit de propre réalisation concerné; en l'occurrence, Jolly-Mec a mis à disposition l'ensemble de ces documents sous forme électronique téléchargeable que vous pouvez facilement consulter sur le site de la Société à l'adresse suivante <http://www.jolly-mec.it>.

NOTE



La plaquette, reportée à titre d'exemple, pourrait se différencier par son aspect graphique à celle, originale, appliquée au produit.

CHAP.06 DONNÉES TECHNIQUES

06.1 HOMOLOGATION

Données techniques issues de tests de laboratoire effectués par l'établissement d'HOMOLOGATION avec des méthodes d'essai de la Norme EN 14785:2006.

Description	Arte Acciaio 10 kW Arte Maiolica 10 kW Classe 10 kW Techna 10 kW	Arte Acciaio 15 kW Arte Maiolica 15 kW Classe 15 kW Techna 15 kW	UM
Puissance de combustion nominale	11,6	15,1	kW
Puissance thermique nominale	10,0	13,3	kW
Puissance thermique réduite	4,5	4,8	kW
Consommation à la puissance nominale	2,38	3,10	Kg/h
Consommation à la puissance réduite	1.098	1,158	Kg/h
Rendement puissance nominale	85,9	88,0	%
Tension nominale	230	230	V
Fréquence nominale	50	50	Hz
Absorption électrique (allumage - puissance nominale - puissance réduite – mode veille)	315 - 100 - 46 - 2	320 - 205 - 48 - 1,9	W
Masse de l'appareil	120 (Arte Acciaio) 150 (Arte Maiolica) 131 (Classe) 99 (Techna)	165 (Arte Acciaio) 217 (Arte Maiolica) 159 (Classe) 127 (Techna)	Kg
Capacité réservoir de série	18	30	Kg
Tirage	10	10	Pa
Conduit fumée diam.	80	80	mm
T moyenne de la fumée à puissance nominale	151,4	139,9	°C
T moyenne de la fumée à puissance réduite	116,7	104,8	°C
CO (13% O ₂) à Puissance nominale	338	259	mg/m ³
CO (13% O ₂) à Puissance réduite	319	449	mg/m ³
CO ₂ à Puissance nominale	7,1	7,6	%
NOx (13% O ₂) à Puissance nominale	143	145	mg/m ³
OGC (13% O ₂) à Puissance nominale	1	13	mg/m ³
Poussière (13% O ₂) à Puissance nominale	14,6	26	mg/m ³
Flux massique des fumées à puissance nominale	11,6	14,2	g/s
Flux massique des fumées à puissance réduite	8,08	9,87	g/s
Surface moyenne chauffable*	67,3 - 105,8	89,5 - 140,7	m ²
Distance minimum dans l'air par rapport à la paroi latérale inflammable	200	200	mm
Distance minimum dans l'air depuis paroi postérieure inflammable	100	100	mm
Distance frontale dans l'air par rapport au matériau inflammable	1000	1200	mm
Tuyau air comburent Ø	60	60	mm
Classe d'efficacité énergétique	A+	A+	-

La puissance déclarée peut varier en fonction du type de combustible utilisé.

Les données techniques susmentionnées sont obtenues avec des PELLETS à la qualité certifiée. Utiliser EXCLUSIVEMENT ce type de combustible (voir ci-après le **CHAP.06.2 - COMBUSTIBLES RECOMMANDÉS**)

*En fonction de la typologie de construction et d'isolation du bâtiment (valeurs se rapportant à 55 W/m³ et 35 W/m³ ; hauteur des pièces 2,7 m)

ATTENTION

Tous les essais, contrôles et mises au point sur l'appareil ont été exécutés avec les pellets certifiés.



Jolly Mec Caminetti S.p.A. ne pourra être tenue responsable des cas de dysfonctionnement, panne ou tout autre problème directement causés par l'usage d'une qualité de Pellets non recommandée, dans le sens où les paramètres de combustion peuvent varier sensiblement en fonction de la qualité du combustible. Pour un fonctionnement optimal du produit, il pourrait s'avérer nécessaire, pendant la Mise en Service facultative, de configurer autrement par rapport aux valeurs de fabrication certains paramètres fonctionnels de l'unité de commande. Cette opération incombe exclusivement au Centre spécialisé d'Assistance Technique.

06.2 COMBUSTIBLES RECOMMANDÉS

ATTENTION

LA QUALITÉ DES PELLETS EST TRÈS IMPORTANTE: LIRE AVEC ATTENTION LA PAGE SUIVANTE



Les performances du produit à pellets dépendent et sont considérablement influencées par le type et la qualité des pellets de bois qui sont brûlés. Il est important de sélectionner des pellets qui ne présentent pas de salissures et impuretés. L'Association des Fabricants de pellets et la Commission Thermotechnique Italienne ont fixé des standards pour la définition des pellets aux fins énergétiques*.

Le rendement et la capacité de chauffage du produit fonctionnant à pellets varient de même que le rendement des différentes qualités de pellets de bois. De façon analogue, les résidus imbrûlés à l'intérieur du poêle sont inversement proportionnels à la qualité du granulé pellet: plus basse est la pureté des pellets utilisés, plus grande sera la rapidité d'accumulation de la saleté à l'intérieur de l'appareil.

Jolly Mec Caminetti S.p.A conseille d'utiliser le même type de pellets utilisés lors de la Mise en Service facultative lorsque les réglages opportuns ont été effectués en fonction du combustible. Changer en permanence de typologie ou de qualité de combustible demanderait autant de réglages des paramètres de combustion par le Centre spécialisé d'Assistance Technique, réglages qui ne peuvent donc pas être reconnus par le Fabricant.

Les principales certifications de qualité PELLET existantes sur le marché Européen sont: **DIN Plus**, **Ö-Norm M7135** et **UNI EN ISO 17225-2** (classe A1), garantissant le plein respect des valeurs suivantes:

*CARACTÉRISTIQUES PELLETS CERTIFICAT

Poussières	1% maximum avec crible 3,2 mm
Densité apparente	680 kg/m ³ minimum
Dimensions	6 mm de diamètre, de 25 à 30 mm de longueur maximum
Teneur en cendres	1% maximum
Humidité	8% maximum
Pouvoir calorifique	4,9 kWh/Kg
Emballage	des sacs faits d'un matériau écologiques ou biodégradables

Stocker les pellets à 1 m de distance au moins de l'appareil, dans un endroit sec mais pas à l'extérieur, ni sous des portiques ou des auvents.

Ne pas utiliser des pellets de dureté élevée et de différentes dimensions: les organes mécaniques sont dimensionnés et testés pour l'utilisation de pellets ayant les caractéristiques indiquées ci-dessus.

Toute panne ou tout mauvais fonctionnement dus à la qualité et/ou au dosage des pellets utilisés ne seront pas couverts par la garantie.

NOTE

A SAVOIR SUR LE GRANULÉ PELLET:



Le pellet est obtenu par le procédé de tréfilage des sciures de déchet provenant de l'usinage du bois vierge, donc sans aucun additif chimique. La consistance, compacité et résistance qui donne au granulé son intégrité se font grâce à la lignine, substance présente dans le bois qui, pendant la phase de compression, exerce un rôle de liant.

Les différentes qualités de combustible peuvent dépendre également des mélanges de sciure utilisées pour la production du granulé pellet, qui en général, a une longueur standard comprise entre 5 e 30 mm, un diamètre variant de 5 à 6 mm, une densité de 600 - 700 Kg/m³ et un taux d'humidité non supérieur à 8% de son poids.

Un des avantages par rapport au bois est un meilleur pouvoir calorifique: à titre d'exemple, avec un bois de bonne qualité, on peut obtenir environ 4,3kWh/Kg pour un taux d'humidité pouvant aller jusqu'à 15%, alors qu'avec le pellet on obtient un rendement pouvant atteindre les 4,9kWh/Kg pour une concentration d'humidité maximale de 8%.

Le stockage des sacs de PELLET doit se faire dans des endroits secs et propres.

06.3 COMPOSANTS

Le poêle est fourni emballé avec un sac de protection en cellophane fixée à l'intérieur d'une cage en bois et complet des composants suivants ajoutée:

- Notice de montage, d'utilisation et d'entretien.
- Accessoires pour l'utilisation et l'entretien (voir **CAP.08.7**).
- Câble électrique de connexion à la reseau électrique de la maison.
- Habillage.
- Télécommande (1).
- Panneau de commande d'urgence (D).



1

Description:

- | | | | |
|----|---|----|---|
| A) | Grille de diffusion de l'air.
Elle s'ouvre en abattant afin de pouvoir remplir l'humidificateur. | L) | Tiroir à cendres |
| B) | Trappe de chargement pellets | M) | Creuset de combustion |
| C) | Réservoir à pellets | N) | Grille cendres |
| D) | Panneau de commande d'urgence | O) | Porte |
| E) | Pupitre de commande électronique | P) | Prise de courant avec fusible |
| F) | Thermostat de sécurité à réarmement manuel | Q) | Interrupteur général |
| G) | Humidificateur
(accessible en ouvrant la grille de diffusion de l'air) | R) | Motoréducteur vis sans fin de chargement pellets |
| H) | Poignée pour l'ouverture de la porte | S) | Pressostat |
| I) | Trappe compartiment nettoyage extracteur fumée | T) | Tuyau d'entrée Air de combustion Ø60mm |
| | | U) | Ventilateur/s de chauffage |
| | | V) | Ventilateur de combustion et éjection des fumées Ø80 mm |
| | | W) | Résistance électrique d'allumage |
| | | X) | Sortie d'air pour le gainage Ø80 mm (optional) |
| | | Z) | Habillage (différents modèles) |

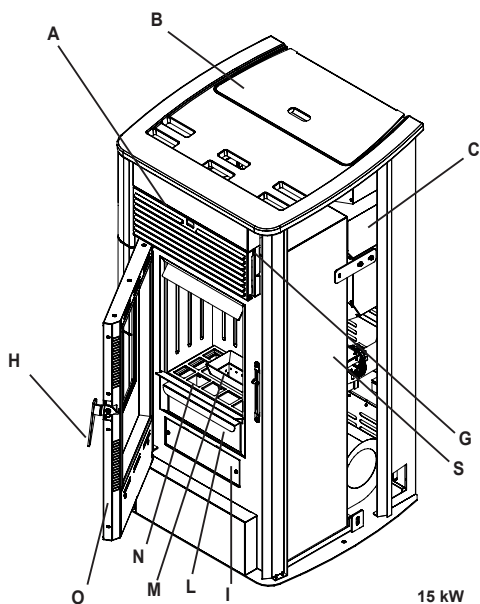

15 kW

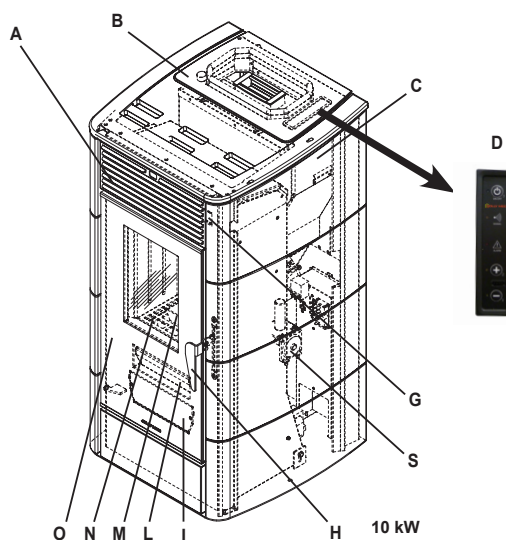

10 kW

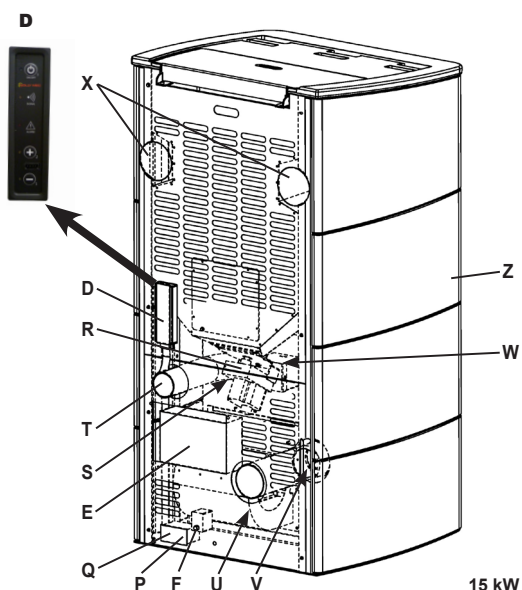

15 kW

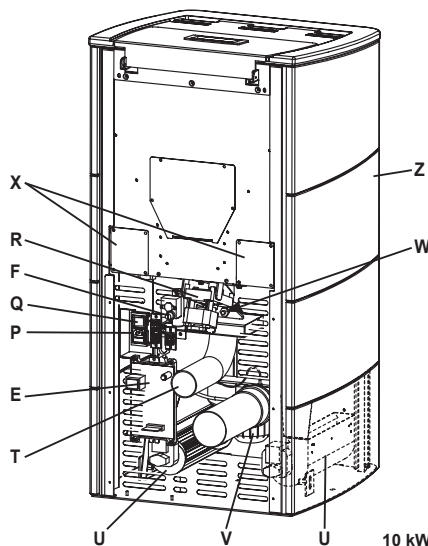

10 kW

06.4 DIMENSIONS

Toutes les dimensions sont exprimées en mm.

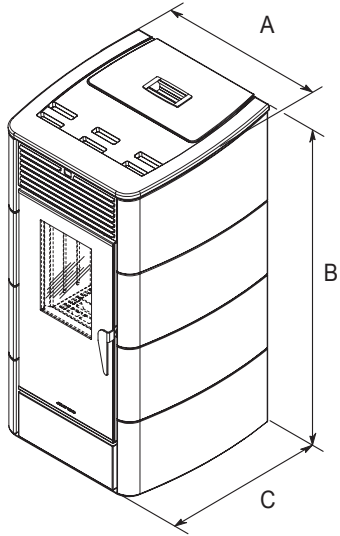

	Arte Acciaio 10 kW	Arte Maiolica 10 kW	Classe 10 kW	Techna 10 kW
A	512	519	519	504
B	1025	1023	1023	1101
C	514	513,1	513,6	511

	Arte Acciaio 15 kW	Arte Maiolica 15 kW	Classe 15 kW	Techna 15 kW
A	604	604	603	596
B	1160	1160	1150	1187
C	568	567	563	573

CHAP.07 POSITIONNEMENT ET RACCORDEMENTS POUR L'INSTALLATEUR

07.1 PRÉDISPOSITION DES PRISES D'AIR EXTÉRIEURES ET COURANT ÉLECTRIQUE

L'appareil doit être installé en lieu clos et sur un sol ayant une portée adaptée. Si la construction existante ne remplit pas cette condition, il faudra prendre des mesures appropriées (par ex. la réalisation d'une plaque de distribution du chargement). L'appareil doit être installé de façon à garantir un accès aisé pour son nettoyage ainsi que pour le nettoyage des conduits des gaz d'évacuation et du conduit de fumée. Dans la Fig. 1 e sont représentées les distances minimum à respecter, toutes les mesures sont exprimées en mm. La distance latérale des murs adjacents, en fonction des installations, doit être respectée des deux côtés.

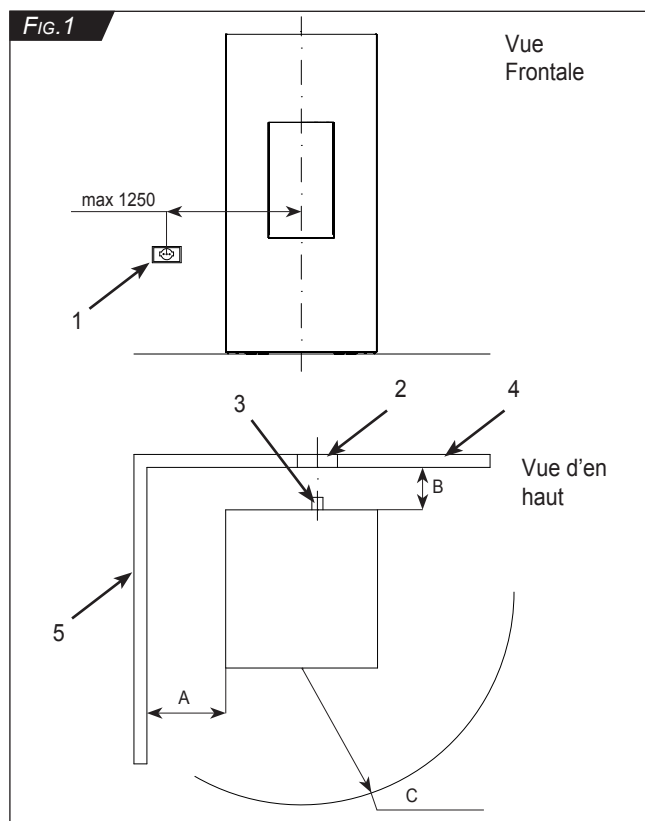

1. Prise électrique
2. Prise d'air extérieur obligatoire (voir chap.07.3)
3. Entrée air de combustion
4. Paroi postérieure
5. Paroi latérale

NOTE Conformément à la norme nationale de renvoi UNI 10683:2012, le produit ne peut pas être installé dans des pièces d'un volume inférieur à 15 m³.

NOTA Il est rappelé que les distances minimum par rapport aux matériaux inflammables sont de:

Arte Acciaio 10 kW, Arte Maiolica 10 kW, Classe 10 kW, Techna 10 kW:
 Distance minimum dans l'air par rapport à la paroi latérale inflammable (A): 200 mm
 Distance minimum dans l'air par rapport à la paroi postérieure inflammable (B): 100 mm
 Distance frontale dans l'air par rapport au matériau inflammable (C): 1000 mm

Arte Acciaio 15 kW, Arte Maiolica 15 kW, Classe 15 kW, Techna 15 kW:
 Distance minimum dans l'air par rapport à la paroi latérale inflammable (A): 200 mm
 Distance minimum dans l'air par rapport à la paroi postérieure inflammable (B): 100 mm
 Distance frontale dans l'air par rapport au matériau inflammable (C): 1200 mm

(voir **CHAP.06.1 – HOMOLOGATION**)

Principales hauteurs pour l'installation

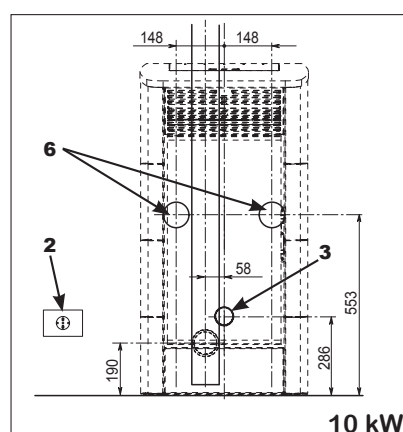
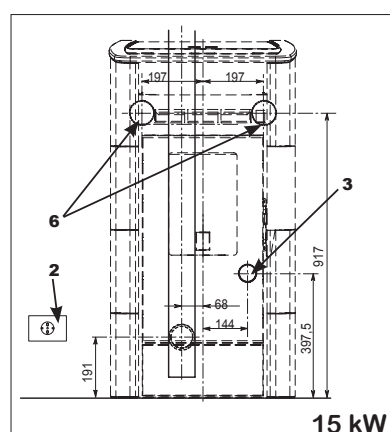

6. Sortie tuyau canalisation Ø 80 mm (optional)

ATTENTION



Les prises d'air externes doivent être réalisées de façon à ce qu'elles ne puissent pas être accidentellement bouchées ; si elles sont équipées d'une grille anti-moustiques, effectuer un nettoyage périodique afin d'empêcher l'occlusion de ces dernières par de la poussière et de la saleté, surtout dans les périodes d'intense concentration de pollen.

07.2 CONDUIT DE FUMÉE OU DÉCHARGE DES FUMÉES

Le conduit de fumée ou décharge des fumées est l'élément fondamental pour le bon fonctionnement de l'appareil et doit respecter les normes à caractère général suivantes:

- UNI EN 1856-1 Conduits de fumée - Prescriptions pour les conduits de fumée métalliques - Partie 1: composants de systèmes de conduits de fumée
- UNI EN 1856-2 Conduits de fumée - Prescriptions relatives aux conduits de fumée métalliques - Partie 2: tubages et éléments de raccordement métalliques
- UNI 10683 Générateurs de chaleur alimentés au bois ou avec d'autres biocombustibles solides - Exigences d'installation

La section (diamètre) du conduit de cheminée doit être dimensionné en fonction des caractéristiques techniques de l'appareil, de la typologie et du lieu d'installation. Chaque appareil doit avoir son conduit de fumée qui ne doit pas être partagé avec d'autres conduits (foyers, chaudières, poêles, etc.). Le conduit d'évacuation des produits de la combustion générés par l'appareil à tirage forcé doit satisfaire aux exigences suivantes:

- il est nécessaire d'utiliser des raccords et tubes pourvus de joint d'étanchéité à la pression car le raccord du conduit de cheminée pourrait subir une légère pression pendant le fonctionnement de l'appareil.
- tous les coudes doivent être inspectés pour faciliter l'intervention d'entretien du raccord au conduit de cheminée
- doit garantir un tirage apte à maintenir une dépression à l'intérieur de la chambre de combustion (voir données techniques)
- être étanche aux produits de la combustion, imperméable et adéquatement isolé
- être réalisé en matériaux aptes à résister aux contraintes mécaniques normales, à la chaleur, à l'action des produits de la combustion et à l'éventuelle formation de condensation acide
- avoir une direction surtout verticale avec des déviations par rapport à l'axe ne dépassant pas 45°
- être suffisamment éloigné des matériaux combustibles ou inflammables au moyen d'un vide d'air ou d'une isolation appropriée
- avoir une section interne de préférence circulaire : les sections carrées ou rectangulaires doivent avoir des angles arrondis au rayon non inférieur à 20 mm
- avoir une section intérieure constante, libre et indépendante

Si le conduit de fumée est installé à l'extérieur, il est impératif qu'il soit isolé afin d'éviter le refroidissement des fumées et la formation de condensation. Même procédure pour la partie allant du toit au chapeau de cheminée. Pour raccorder l'appareil au conduit de fumée, ou en cas de déviations ou de coudes, ou encore pour que l'installation soit plus facile, rapide et sûre, il est conseillé d'utiliser des tubes en acier inox à double paroi. Ne pas utiliser des tuyaux en fibrociment pour relier les appareils au conduit de fumée.

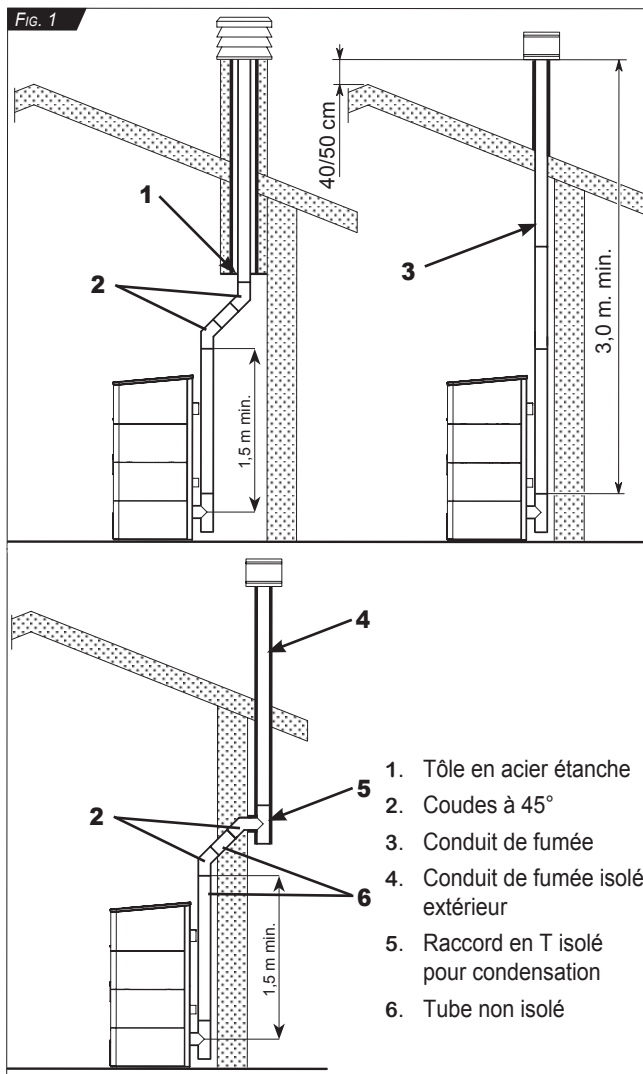

Le conduit de fumée ne doit pas traverser des pièces où l'installation d'appareils à combustion est interdite. Le montage du raccord au conduit de cheminée doit être effectué de manière à garantir l'étanchéité des fumées dans les conditions de fonctionnement de l'appareil sous pression et à empêcher la formation de condensation et son retour vers l'appareil.

Éviter autant que possible d'installer des sections de conduit de cheminée à l'horizontale ou non supérieures à 2 m de projection horizontale et avec une déclivité minimum non inférieure à 5%. La partie horizontale ne doit pas être reliée directement à la sortie du ventilateur fumées mais après la première partie verticale (6) de Fig. 1.

L'installation pour l'évacuation des fumées et des produits de la combustion DOIT être dimensionnée et conçue par un technicien agréé. Celui-ci doit déterminer le système d'évacuation des fumées optimal en tenant compte de : les caractéristiques techniques du générateur de chaleur, la typologie d'installation, le lieu d'installation et, surtout, les normes techniques en vigueur. Il donne les instructions à l'installateur concernant: les matériaux à utiliser, la section du conduit des fumées, l'épaisseur de l'isolation, la résistance à la corrosion et toutes les qualités requises et nécessaires au bon fonctionnement du système générateur-conduit des fumées.

De plus il faudra vérifier que le dimensionnement de la prise d'air est correcte pour permettre la ventilation de l'ambiance ou est installé le générateur de chaleur et qu'il soit conforme aux normes techniques en vigueur.

AUCUN dysfonctionnement du produit dû à un mauvais dimensionnement et/ou conception du système d'évacuation des fumées sera pris en charge par Jolly Mec, ni comme objet de contestation, ni pour interventions en garantie.

Pour les appareils où il faut atteindre des évacuations au plafond ou au mur non coaxiales par rapport à la sortie des fumées de l'appareil, les changements de direction doivent être réalisés en utilisant des coudes d'un angle non inférieur à 45° (voir Fig. 1).

Ne pas utiliser des éléments à contre-pente. La connexion à le conduit de fumée doit permettre la récupération de la suie, le nettoyage à l'aide d'un écouvillon et être ramonable. Le raccord doit être de section constante.

Il est possible d'adopter une section différente par rapport à celle préconisée uniquement au niveau de la sortie du générateur; il est interdit d'utiliser des réductions au branchement avec le conduit de fumée.

Il est interdit de faire passer au sein du conduit de fumée, même s'il est surdimensionné, d'autres conduits d'adduction d'air ou des tubes d'autres installations.

Un dimensionnement approprié du système d'évacuation des fumées garantit, en cas d'interruption de courant, un tirage suffisant en mesure d'évacuer les fumées générées par la combustion sans avoir à faire recours à un extracteur électrique.

En présence d'une installation de sortie de la fumée non excellente, il est possible, grâce à des réglages aux paramètres fonctionnels du poêle, de remédier aux légers défauts de tirage, dans les limites d'une valeur non supérieure à 15% de la vitesse de l'extracteur de fumée ; toutefois, ces réglages incombent exclusivement au Centre spécialisée d'Assistance Technique.

Il est conseillé de réaliser un point de mesure étanches sur le conduit de cheminée pour effectuer le contrôle des émissions après l'installation et la mesure du tirage.

Il est absolument interdit de faire soutenir le poids du conduit de fumée par le raccord de l'appareil. Pour ce faire, utiliser des supports indépendants prévus à cet effet.

Pour l'installation d'autres appareils à combustion à l'intérieur de la pièce même où est installé l'appareil à pellets, suivre les normes d'installation UNI 10683 et UNI 7129.

La hauteur minimum de la cheminée doit être de 3,0 m.

Il est vivement déconseillé et techniquement interdit de positionner les bouches des prises de sortie murales en proximité de toute partie ouvrante (portes et/ou fenêtres) à n'importe quelle hauteur ou distance que ce soit. On utilisera des tubes à double paroi isolés dans le cas des cheminées à installation externe pour éviter la formation de condensation; de la même manière, un accès pour inspection annuelle obligatoire à la base de la cheminée pour l'entretien ordinaire de nettoyage.

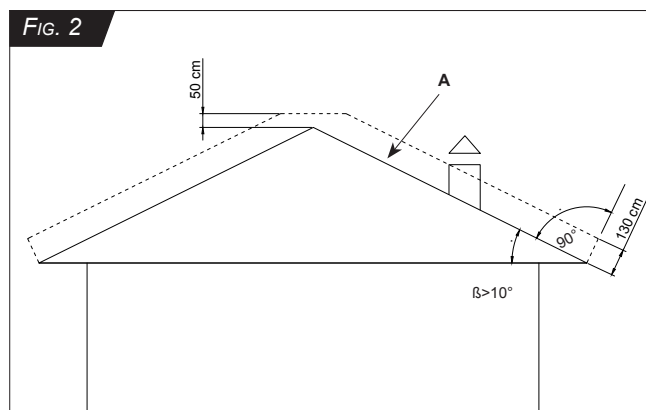

Un chapeau de cheminée anti-vent, s'avère également indispensable en cas de mauvais temps, en particulier par vent fort; cet accessoire facilite considérablement le tirage de l'appareil dans ces conditions. Un tirage de 10 à 14 Pa doit être garanti. Cette valeur doit être relevée à l'aide d'instruments spéciaux et contrôlée à chaque entretien périodique de la machine et du conduit de cheminée. En cas de rafale de vent, si le chapeau de cheminée est placé dans la zone de reflux de la couverture (voir Fig.2 zone délimitée par la ligne pointillée A pour toitures avec pente $\beta > 10^\circ$) sans avoir respecté les distances suivant la norme UNI 10683, il peut se produire que l'appareil n'arrive pas à fonctionner correctement, déclenchant une alarme d'absence de dépression. Il n'est pas possible d'apporter des corrections ou de procéder à de nouveaux paramétrages des valeurs fonctionnelles du poêle pour outrepasser le bloc d'alarme.

07.3 VENTILATION AMBIANTE DANS LES LOCAUX D'INSTALLATION

Suivant la norme de référence UNI 10683, on vérifiera une dépression égale à 4Pa entre l'intérieur et l'extérieur du local. Prévoir, dans la pièce où est installé le produit, des bouches d'aération adéquates permettant l'afflux d'au moins 50 m³/h d'air de combustion propre et non prélevé des locaux pollués. Toute ouverture pourvue d'un filet anti-moustiques devra être facilement amovible pour le nettoyage périodique et permettre correctement le passage de l'air.

Si l'entrée d'air de combustion est directement reliée à l'appareil, il pourrait être nécessaire de faire des réglages particuliers de la centrale, surtout pour la phase d'allumage car l'air extérieur, dont la température et l'humidité varient pendant la période d'utilisation, entre directement en contact avec les pellets et la résistance d'allumage, modifiant les temps d'incendie du combustible.

Jolly Mec autorise la canalisation de l'entrée d'air comburant dans les limites suivantes: longueur maximum de développement 1000 mm, diamètre minimum correspondant au diamètre de l'attache de la prise d'air de l'appareil et un seul changement de direction à 90°, différence de niveau maximum par rapport à l'entraxe de l'entrée air comburant de l'appareil ± 300 mm.

ATTENTION



Comme pour l'installation d'évacuation des produits de la combustion, les prises d'air sont elles aussi très importantes : il faut donc les prendre en considération comme il se doit.

L'installateur est directement responsable de toutes les parties de l'installation électrique, du raccordement du générateur à l'installation, de la ventilation et de l'équipement d'évacuation des fumées et DOIT, à la fin des travaux d'installation, délivrer la déclaration de conformité selon le DM 37/08.

Par ailleurs, le commettant des travaux DOIT confier la réalisation de tous les ouvrages à un technicien professionnel agréé. Toutes les lois locales et nationales et les Normes Européennes doivent être respectées lors de l'installation et de l'utilisation de l'appareil.

NOTE



Si strictement nécessaire, il est conseillé de connecter directement la canalisation d'air de combustion au l'appareil. L'air très froid et l'humidité peuvent provoquer des difficultés dans la phase d'allumage de l'appareil.

ATTENTION



Ces appareils fonctionnent en concentrique, mais dans des conditions d'installation et d'utilisation non contrôlables par Jolly-Mec. Jolly-Mec déconseille ce type d'installation sur ces modèles 10 et 15 kW, qui ne sont pas sous DTA.

07.4 PHASES DE MONTAGE/DÉMONTAGE HABILLAGE POÊLE

Le poêle est fourni dans un emballage se composant d'une cage en bois, sur le fond de laquelle le poêle vient se fixer et où sont également insérés à l'intérieur les emballages en carton contenant les panneaux latéraux vernis en tôle ainsi que la boîte du TOP en céramique.

Il est important de manipuler avec précaution les différents éléments de l'habillage, indifféremment si satinés, polis ou peints, car ils pourraient se rayer et cabosser en phase de manutention et d'assemblage.

Pour la séquence de montage de l'habillage, se référer à la FICHE POUR RÉCEPTION DU PRODUIT - DÉBALLAGE DU PRODUIT - MONTAGE DU REVÊTEMENT ci-jointe.

07.5 OPTIONS

1. Boîte à fermeture automatique avec prise d'air externe
2. Grille pour prise d'air extérieur 230x230mm
3. Décharge des fumées diam.80
4. Kit - côté gauche - pour canalisation d'air chaud (seulement pour Poêle 10 kW)
5. T pour sortie des fumées avec le bouchon pour décharge condense
6. Tube en aluminium pour canalisation air diam 80mm
7. Grille air réglable pour la canalisation
8. Raccord pour tube rigide Ø 80mm
9. Déviation à Y diam.80
10. Kit - côté droit - pour canalisation d'air chaud (seulement pour Poêle 10 kW)

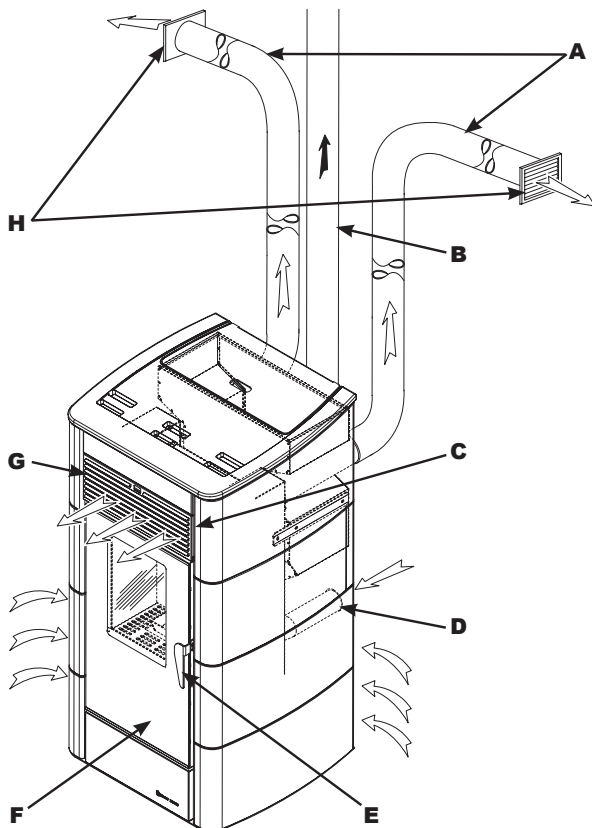
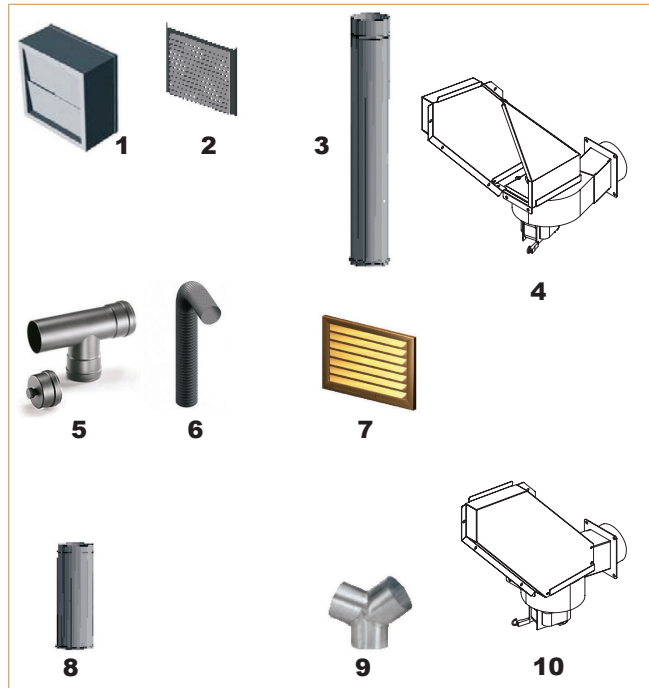

07.6 CIRCULATION DE L'AIR

- A Tubes flexibles en aluminium pour gainage air chaud Ø80mm (options)
- B Conduit de fumée
- C Humidificateur
- D Prise d'air extérieur obligatoire (voir par. 07.1)
- E Poignée pour l'ouverture de la porte
- F Porte
- G Grille frontale ouvrable
- H Bouches réglables pour air chaud 180x120 mm (options)

07.7 MONTAGE du KIT de CANALISATION d'AIR CHAUD (SEULEMENT POUR 10 kW)

Pour la séquence de montage du Kit pour gainage air chaud, se référer à la FICHE SM071 ci-jointe.

07.8 DESCRIPTION CANALISATION POELE 10kW

• Repérage de la canalisation

La canalisation d'air chaud, étant divisée en deux ramifications, est identifiée: par le sigle V2 (ventilateur 2) pour la canalisation – côté DROIT, et par le sigle V3 (ventilateur 3) pour la canalisation – côté GAUCHE (en regardant de poêle de face).

Les ventilateurs V1 sont les principaux ventilateurs du poêle pour la sortie d'air chaud de la grille de devant.

• Modalités de Fonctionnement de la canalisation

La canalisation du poêle air 10 kW comprend trois modes de fonctionnement:

MANUEL, ci-après dénommé **MAN**

SEMI-AUTOMATIQUE, ci-après dénommé **SEMIAUTO**

AUTOMATIQUE, ci-après dénommé **AUTO**

La canalisation, qui devra être installée par un Centre spécialisé d'Assistance Technique, doit être activée après montage en réglant les paramètres du Menu Technique de la Radiocommande (Menu09 Réglage technique).

L'activation des ventilateurs de la canalisation dépend de la température des fumées, c'est-à-dire que le démarrage de la ventilation est consenti seulement si la température des fumées est supérieure à la valeur déterminée par le Constructeur au seuil minimal de 90°C.

La contrainte au niveau de la température minimale est une référence pour permettre la mise en marche de la canalisation seulement à partir du moment où le poêle est bien chaud et peut ainsi diffuser la chaleur souhaitée, évitant de disperser de l'air tiède, parfois même de l'air froid dans les locaux canalisés. On peut toujours modifier la température minimale, à condition que ce soit fait par le Centre spécialisé d'Assistance Technique.

MODE **MAN**:

En mode Manuel, c'est l'utilisateur qui décide de la sélection des fonctions de mise en marche et de vitesse de ventilation, qui configure et règle lui-même les paramètres directement depuis la radiocommande. Pour la mise en marche des ventilateurs, on se conformera aux indications suivantes: Appuyer deux fois sur la touche 5; s'affiche un écran sur deux lignes où il est possible:

- sur la 1ère ligne de sélectionner le mode de fonctionnement (se déplacer avec touche 4)
- sur la 2ème ligne de varier la vitesse de ventilation avec les touches 1 ou 2 sur les cinq niveaux disponibles,
- ou alors éteindre le ventilateur en appuyant sur "off".

Même procédure pour la canalisation V3, en appuyant trois fois (3x) sur la touche 5.

Pour sortir de la programmation appuyer sur la touche 3 ESC, ou bien appuyer sur la touche 4 pour revenir à l'affichage initial.

MODE **SEMIAUTO**:

Pour utiliser le mode SEMI-AUTOMATIQUE, il est nécessaire d'avoir installé un thermostat ambiant dans le local canalisé; peu importe le type ou la marque de thermostat utilisé, il faudra par contre s'assurer qu'il s'agisse absolument de type à contact électrique "sec". Envoyer un signal chargé de tension ou de courant à la fiche électronique du poêle ne ferait qu'endommager l'unité de commande électronique, qui - pour cette raison - ne peut être couverte par la garantie.

Jolly-Mec peut facilement constater si un dégât causé à l'unité de commande électronique du poêle est dû à une surintensité ou surtension en contrôlant les plots des sondes de la canalisation.

Pour la connexion des thermostats au poêle, se référer au schéma électrique reporté dans le présent Manuel au chapitre 06.11, suivant les repères SONDA AMB. V3, ou bien SONDA AMB. V2, en fonction du côté GAUCHE ou DROIT d'installation de la canalisation.

En cas d'utilisation d'un thermostat dans le local canalisé, on effectuera au niveau de la télécommande seulement la sélection de la vitesse de ventilation et le réglage de la température sera fait directement à partir du thermostat ambiant.

Le thermostat ambiant, une fois atteinte la température de réglage choisie, éteindra le ventilateur et le fera repartir à une température pré-déterminée en fonction d'une certaine valeur différentielle.

Même dans le cas où un thermostat a été installé pour le contrôle de la température, l'utilisateur a toujours la possibilité de passer en mode MANUEL. Pour activer la fonction SEMIAUTO, se référer exactement les indications reportées ci-dessus pour le mode MANUEL, en modifiant seulement la configuration du mode de fonctionnement à la première ligne de l'écran avec la touche 4.

MODE **AUTO**:

Dans ce mode de fonctionnement, il est nécessaire d'utiliser comme instrument de relevé de température du local ambiant une sonde de température qui devra être demandée à Jolly-Mec ou au Revendeur où le poêle a été acheté.

Avec le système AUTO, configurer seulement la température ambiante à partir de la radio-commande; la vitesse de rotation des ventilateurs étant réglée en automatique à partir de l'unité de commande électronique du poêle.

En appuyant donc deux fois (2x) sur la touche 5 on règle le mode de fonctionnement en AUT avec la touche 4 pour le ventilateur V2 et, à suivre à la page suivante en appuyant de nouveau sur la touche 5, c'est-à-dire trois fois (3x) de suite, on règle le mode de fonctionnement du ventilateur V3. Le réglage de la température du local canalisé doit être effectué en appuyant deux fois (2x) sur la touche 4 pour le ventilateur V2 et trois fois (3x) la touche 4 pour le ventilateur V3. L'écran affichera:

- à la 1ère ligne en haut la valeur désirant être atteinte, modifiable avec les touches 1 ou 2;
- à la 2ème ligne la valeur du relevé de la température ambiante, et
- à la 3ème et 4ème lignes est indiquée quelle canalisation est phase de réglage, SET TEMP V2 ou bien SET TEMP V3.

Le ventilateur atteindra la valeur de réglage température choisie sur la 1ère vitesse et s'éteindra une fois que la température ambiante aura dépassé de 0,5 °C la température pré-établie; il se remettra en marche à la valeur de réglage de moins (-) 1°C.

Plus grande sera la différence de température entre la température ambiante et la valeur de réglage pré-établie, plus rapide sera la vitesse de fonctionnement de la canalisation, jusqu'à atteindre la 5ème vitesse.

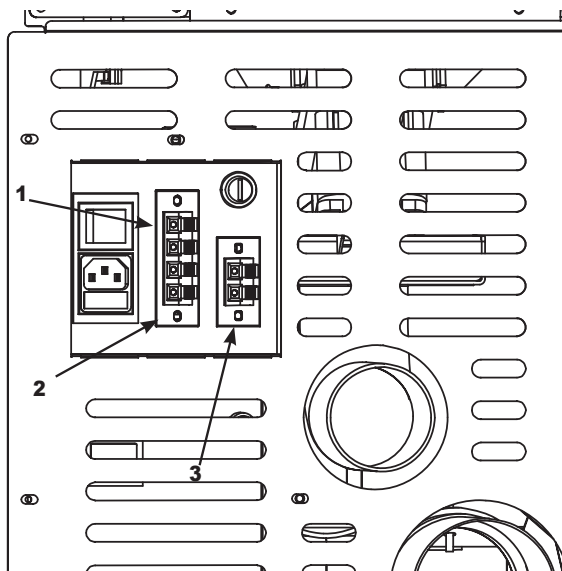

• **Connexion canalisée Sonde ambiante**

1. Bornes HAUTES: Connexion Canalisation – côté GAUCHE V3
2. Bornes BASSES: Connexion Canalisation – côté DROIT V2
3. Bornes de connexion Thermostat externe

• **Fonction CRONO de la canalisation**

Il est possible d'utiliser la fonction CRONO également pour la canalisation Optional. A l'intérieur du Menu 02 SET CRONO, aux pages M2-5 et M2-6 se trouvent – respectivement – les minuteries de la canalisation V2 et V3.

Il est possible de programmer 4 phases horaires journalières (actives tous les jours de la semaine) pour les deux canalisations.

07.9 EXEMPLE DE GAINAGE D'AIR DANS LES PIÈCES

NOTE



Pour canaliser l'air dans d'autres pièces, raccorder les tubes aux sorties postérieures supérieures du poêle. Pour distribuer l'air dans les différentes pièces, voir les exemples. La diffusion de l'air peut être modulée à l'aide des grilles à fermeture réglable.

Les tubes de l'air doivent être posés jusqu'aux pièces à chauffer.

Il faut garantir un retour d'air dans la pièce du poêle depuis toutes les pièces chauffées ; pour ce faire, prévoir des fentes sous les portes ou des bouches, de façon à ce que l'air soit repris par la grille à l'arrière du poêle.

Pour le poêle 15 kW seulement, on peut augmenter le flux d'air canalisé en fermant la sortie frontale au moyen du levier situé en haut à gauche, sous la grille. Il est également possible de regrouper les deux sorties d'air en une seule en utilisant un raccord «Y», de façon à convoyer l'air en un flux unique; dans ce cas, il faudra cependant augmenter le diamètre de la sortie «Y» de la canalisation en le faisant passer au moins à $\varnothing 140$ mm (au soin du client) et les conduits devront avoir une longueur maximale de 7 m.

Pour le **poêle 10kW** la canalisation doit être séparée et indépendante. La distribution de l'air s'effectue au moyen de tubes circulaires flexibles en aluminium $\varnothing 80$ mm. Les tubes doivent être fixés aux raccords par des colliers de serrage. L'isolation des tubes est fondamentale pour assurer le bon rendement du foyer. Il faut donc les envelopper avec un matelas de laine de verre (d'une épaisseur minimum de 3 cm) tout le long de leur parcours

Attention: éviter que les tubes entrent en contact avec du bois ou des matériaux inflammables.

L'utilisation de tubes en plastique pour la distribution de l'air est particulièrement dangereuse car les températures élevées peuvent les déformer et, de plus, des gaz nocifs peuvent se développer.

Quand il n'est pas possible de poser les tubes de distribution à l'intérieur d'un mur, ils peuvent être cachés en réalisant un faux-plafond, des fausses poutres ou des caissons.

Il est important de sceller les bouches (A) dans le mur avec du silicone, de manière à éviter un passage d'air qui noircirait le mur sur leurs bords, à cause de la chaleur (par exemple, les moustaches de radiateurs).

ATTENTION



IMPORTANT: Utiliser un mastic silicone à réticulation neutre.

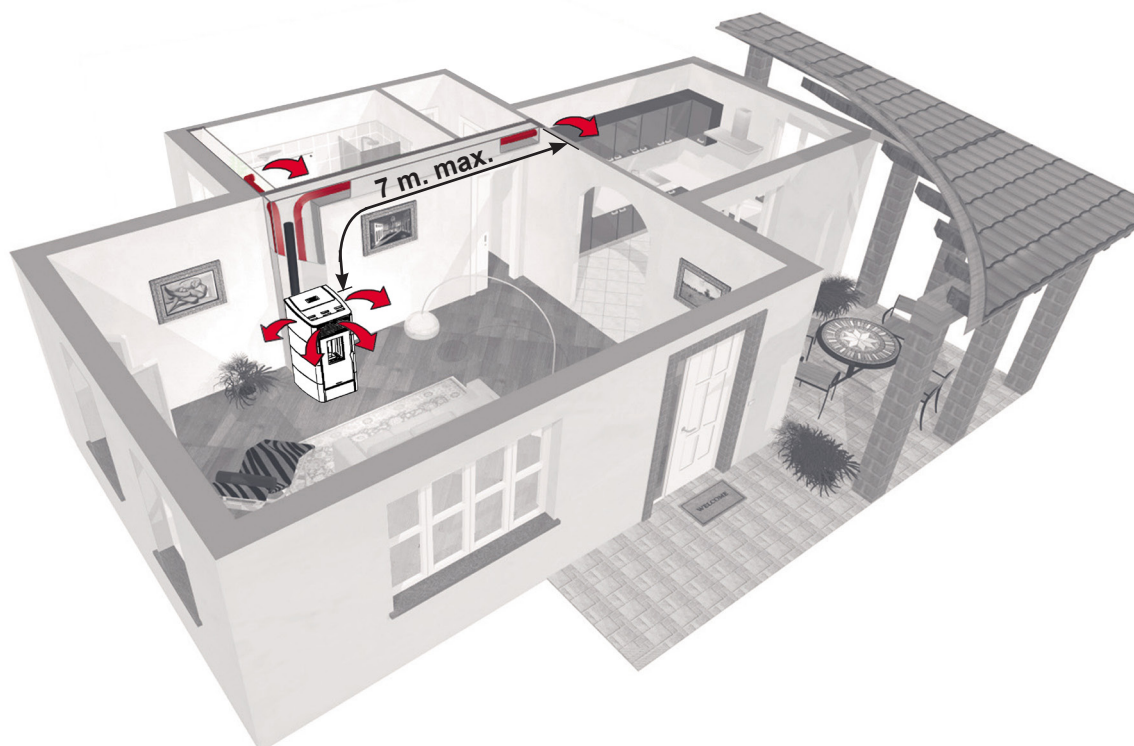
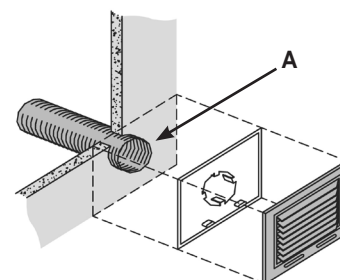

07.10 BRANCHEMENTS ÉLECTRIQUES

Les branchements électriques doivent être effectués par du personnel qualifié, conformément aux normes en vigueur (2014/30/UE et 2014/35/UE).

Effectuer le branchement de la ligne 230 Vca 50Hz au moyen du câble avec fiche, fourni à cet effet avec le poêle, qui alimente le pupitre de commande et tous les composants électriques du poêle.

Le poêle est équipé d'une prise de courant avec fusibles (A), et d'un interrupteur bipolaire (B) (voir Figure à côté). Au cas où l'unité de commande électronique ne se met pas en route même après avoir activé l'interrupteur en position "I" (UN), vérifiez l'intégrité des fusibles.

- 1 Carte électronique
- 2 Terre
- 3 Prise électrique avec câble en dotation
- 4 Interrupteur
- 5 Fusible ø5x20 F4A 250V IEC 127-II

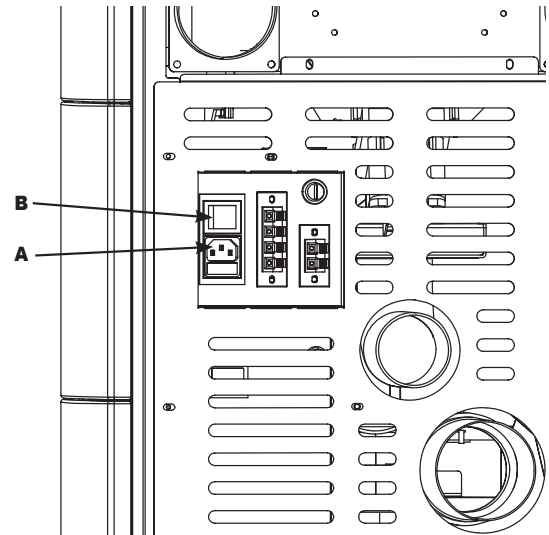

07.11 PUPITRE DE COMMANDE

Une description complète des fonctions est disponible sur le MANUEL SM056 ci-joint.

Le pupitre de commande gère toutes les fonctions du poêle et il est contrôlé par de télécommande (voir par.08.4).

Le Pupitre de commande électronique HF (fonctionnant grâce à l'antenne située dans la coté postérieure du poêle et connectée au panneau de commande) est équipé d'un thermostat programmable avec programmes mémorisables. Il assure une gestion conviviale des commandes de fonctionnement. Le fonctionnement est déterminé par la **SONDE D'AMBIANCE**, située sur la télécommande(ou de série, avec senseur déjà installé à l'intérieure du pupitre, qui peut être déplacé dans une zone de la maison par un câble à paires de 2x1 mm²) ; il est également contrôlé par les dispositifs de sécurité suivants

- **SONDE DE TEMPERATURE FUMÉES**: insérée sur le ventilateur d'évacuation des fumées.
- **PRESSOSTAT**: inséré sur le ventilateur d'évacuation des fumées.
- **THERMOSTAT DE SECURITE RESERVOIR PELLE**: inséré sur le réservoir PELLE, intervient en cas de température trop élevée à l'intérieur du poêle.

NB: en cas de panne de la télécommande, le poêle peut fonctionner à pellets en utilisant le panneau de commande d'urgence (comme décrit dans le paragr. 08.3 et dans le « MANUEL TÉLÉCOMMANDE M10-P » ci-joint).

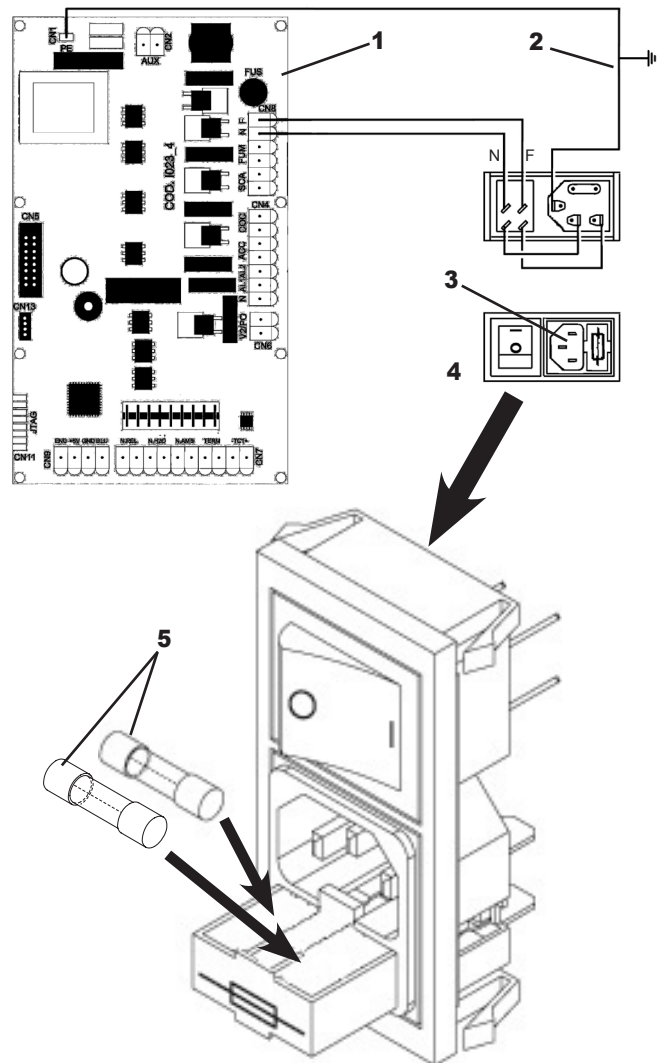

07.12 SCHÉMA ÉLECTRIQUE ET DE CÂBLAGE DE L'UNITÉ DE CONTRÔLE (POÊLE 10 kW)

Les branchements électriques doivent être effectués par du personnel qualifié, conformément aux normes en vigueur (2014/30/UE et 2014/35/UE).

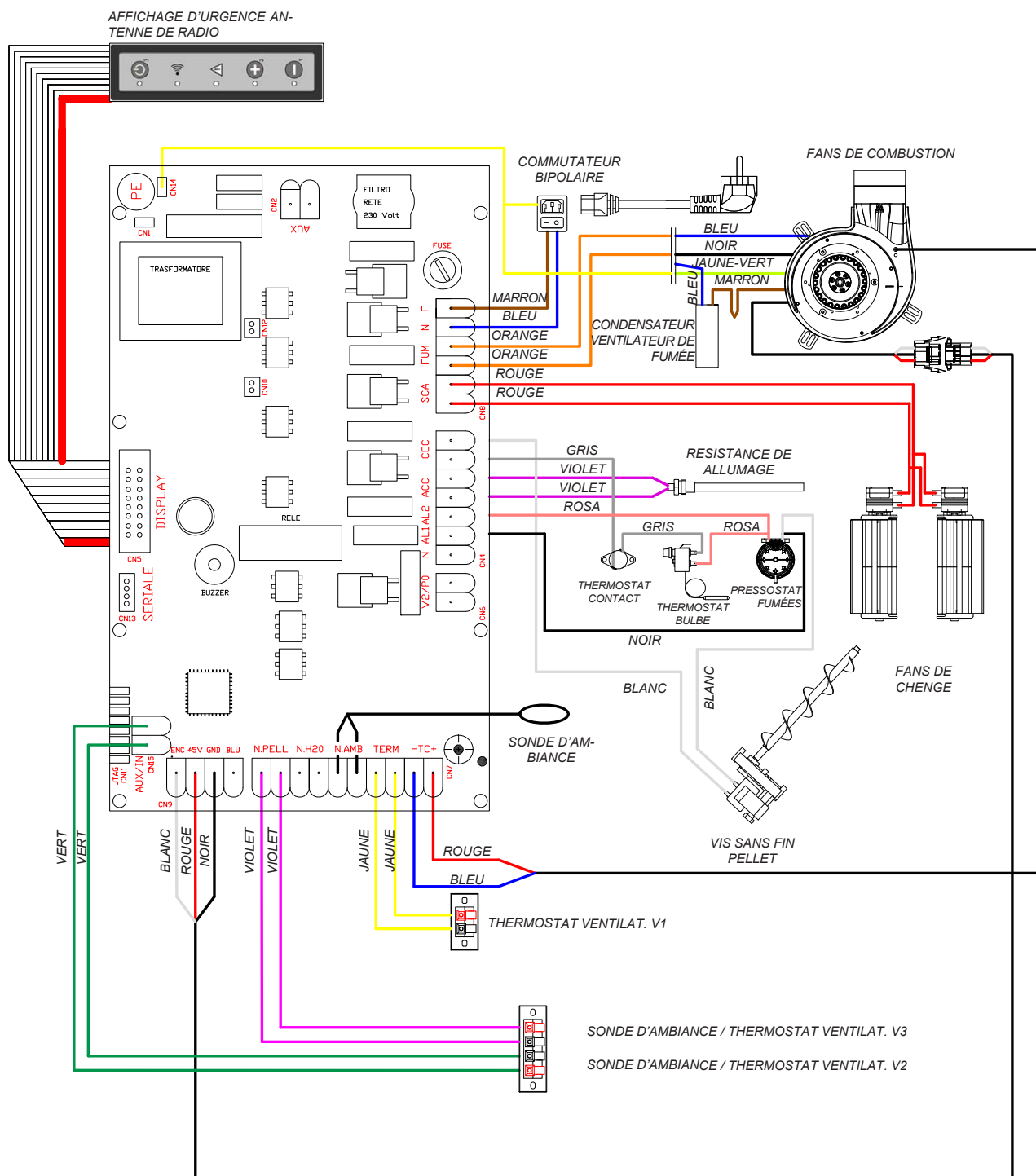

La représentation des composants est seulement indicative, et ils peuvent être modifiés de forme

FRANÇAIS

07.13 SCHÉMA ÉLECTRIQUE ET DE CÂBLAGE pour KIT CANALISATION (en OPTIONS POUR 10 kW)

Les branchements électriques doivent être effectués par du personnel qualifié, conformément aux normes en vigueur (2014/30/UE et 2014/35/UE).

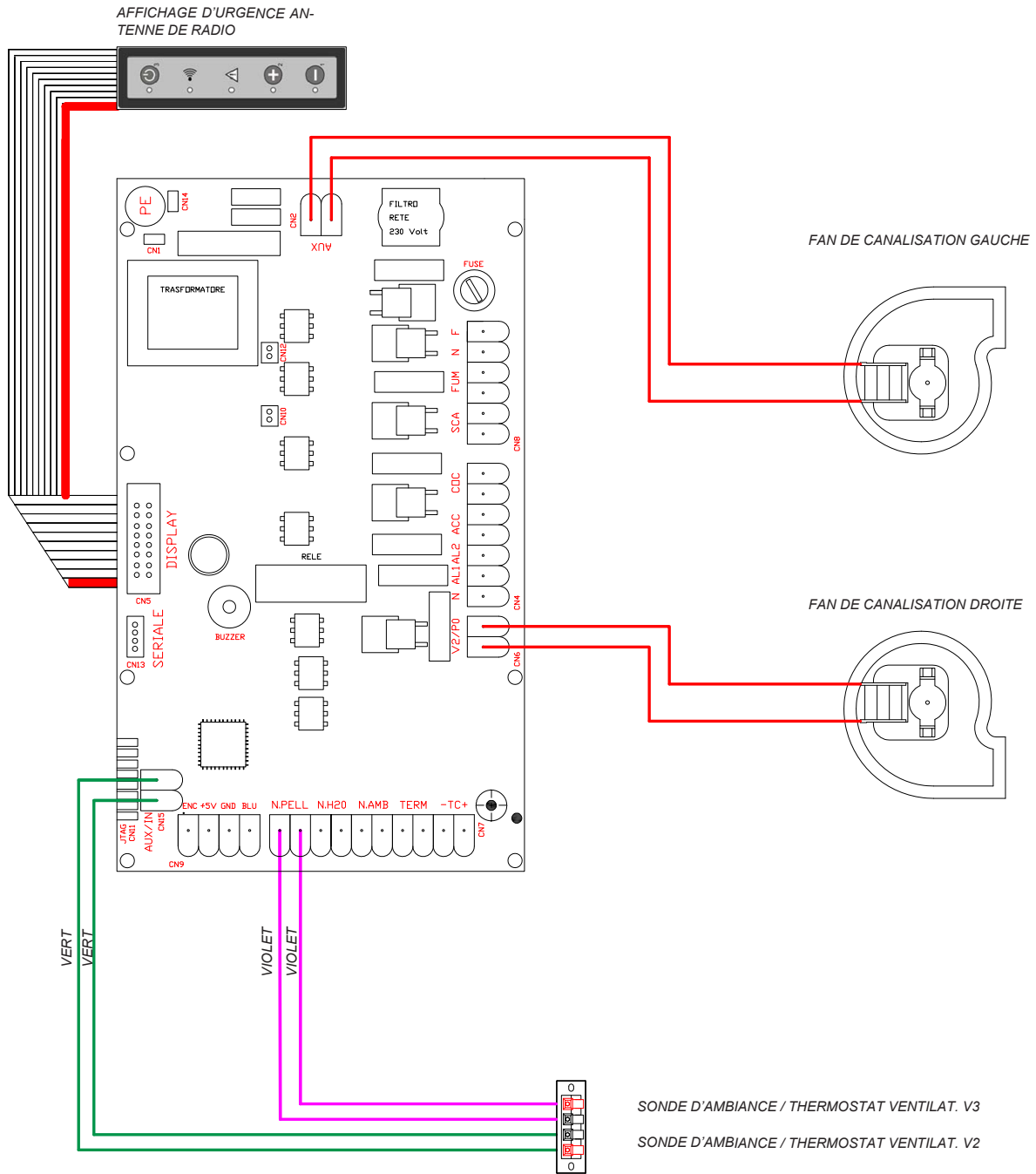

La représentation des composants est seulement indicative, et ils peuvent être modifiés de forme

07.14 SCHÉMA ÉLECTRIQUE ET DE CÂBLAGE DE L'UNITÉ DE CONTRÔLE (POÊLE 15 kW)

Les branchements électriques doivent être effectués par du personnel qualifié, conformément aux normes en vigueur (2014/30/UE et 2014/35/UE).

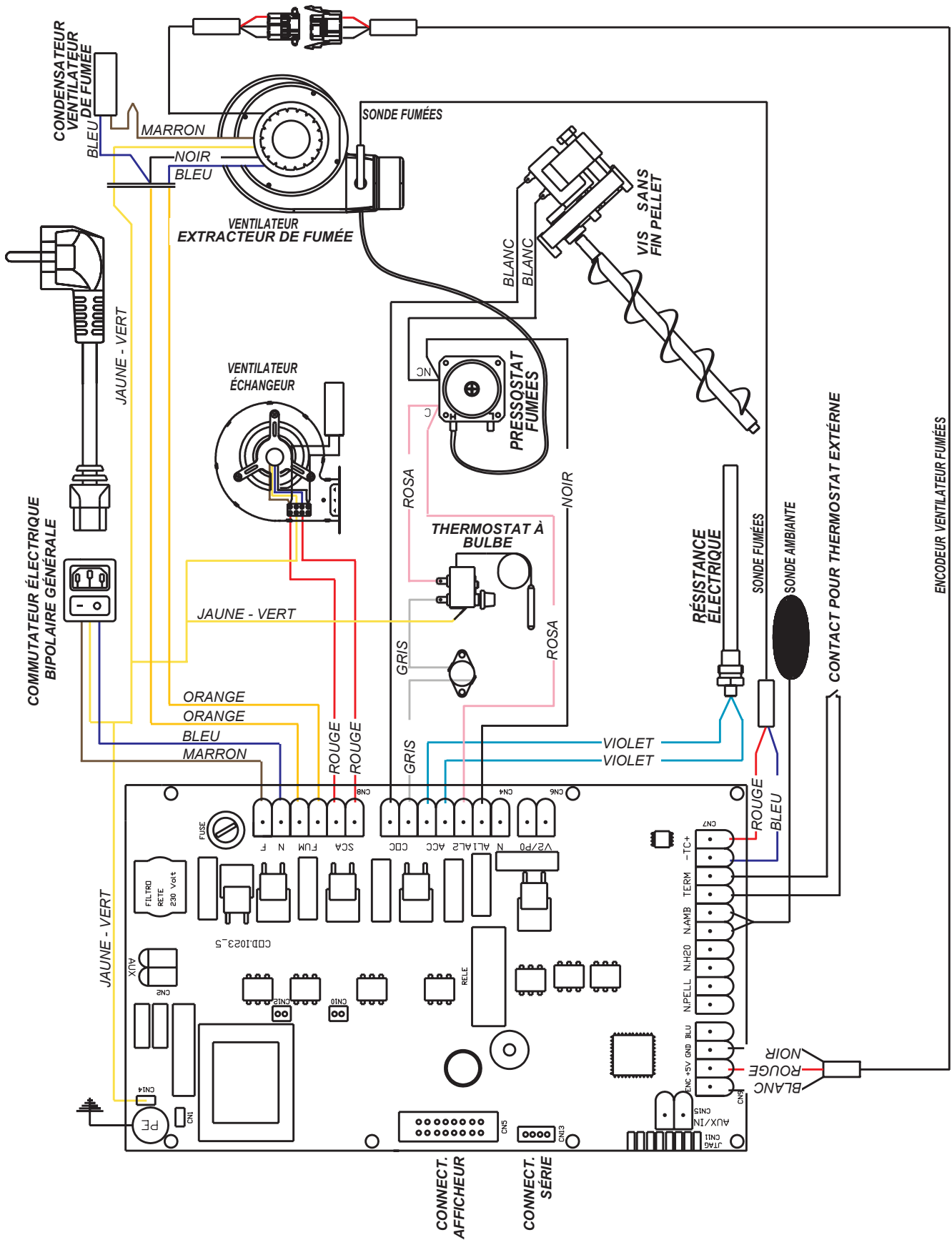

La représentation des composants est seulement indicative, et ils peuvent être modifiés de forme

CHAP.08 UTILISATION ET ENTRETIEN POUR L'UTILISATEUR

08.1 FONCTIONNEMENT DU POÊLE

Le POÊLE utilise des pellets comme combustible; leur combustion est gérée électroniquement.

Les pellets sont prélevés depuis le réservoir de stockage (A) par la vis sans fin (B), commandée par le motoréducteur (C), afin d'être acheminés directement dans le creuset de combustion (D). Leur allumage s'effectue grâce à de l'air chaud produit par une résistance électrique (E) et aspiré dans le creuset par un ventilateur centrifuge (F); ce même ventilateur extrait les fumées produites par la combustion en les évacuant depuis la bouche située en bas, à l'arrière du poêle. Le(s) ventilateur(s) (G) font passer l'air dans l'espace libre du fond de foyer, où il se réchauffe pour être ensuite diffusé au travers de la grille ajourée frontale (H) et les sorties postérieures de l'air canalisable (I) (OPTIONAL) au moyen des ventilateurs (J) (en OPTION et seulement pour les poêles 10 kW) réglables séparément. Le remplissage du réservoir à pellets (A), situé à l'arrière du poêle, s'effectue depuis une trappe ouvrante (L) située dans la partie supérieure de l'habillage et équipé de microinterrupteur de sécurité.

Le foyer est réalisé avec un échangeur en acier et FIREFLECTOR à deux circuits calorifiques; il est fermé frontalement par une porte en vitrocéramique.

La quantité de combustible, l'alimentation de l'air comburant et l'évacuation des fumées sont réglées par la carte électronique, ce qui permet d'obtenir une combustion à haut rendement.

Toutes les opérations pour la gestion du fonctionnement sont gérées au moyen de la télécommande radio fournie. En cas de panne ou de perte de la télécommande, l'allumage et l'extinction sont possibles au moyen du panneau de commande d'urgence prévu sur l'arrière du poêle (voir par.08.3)

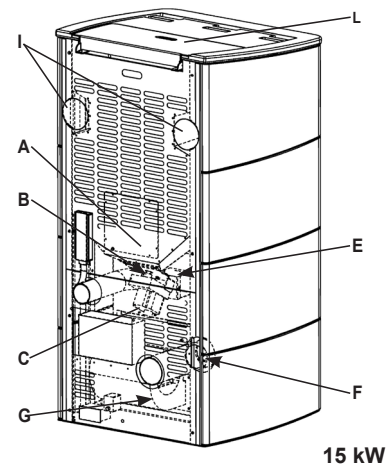
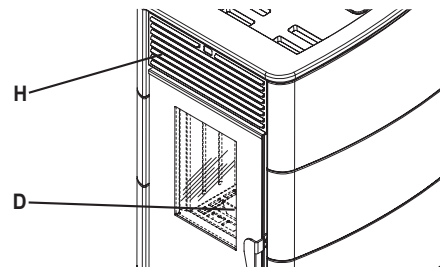
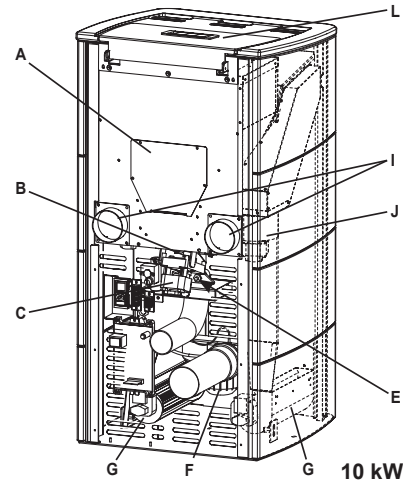

ATTENTION

L'appareil doit fonctionner exclusivement en tenant la porte de la chambre de combustion fermée.



La trappe de chargement pellets doit être fermée pendant le fonctionnement.

L'allumage du poêle DOIT TOUJOURS avoir lieu avec un creuset vide et propre.

ATTENTION



Il est nécessaire que l'installateur soit présent lors de la Mise en Service facultative du produit, parce que dans cette phase il pourrait s'avérer nécessaire de régler des composants de l'installation ou d'effectuer des opérations n'incombant pas directement et ne dépendent pas de la responsabilité du Centre spécialisé d'Assistance Technique. Une éventuelle deuxième intervention du Centre spécialisé d'Assistance Technique face à l'impossibilité d'effectuer les réglages susmentionnés pendant la Mise en Service facultative serait à la charge du client utilisateur.

NOTE



Il est conseillé d'activer la modalité STAND-BY dans la mesure du possible; c.à.d. compte tenu des conditions de votre habitation et de son type d'utilisation. Des arrêts et allumages fréquents peuvent causer un mauvais fonctionnement de l'appareil, des déclenchements d'alarme et un gaspillage de courant et de combustible.

08.2 OUVERTURE de la PORTE de la CHAMBRE DE COMBUSTION

(seulement pour l'opération de nettoyage; ne pas ouvrir si le poêle est en chauffe)

Ouvrir la porte du poêle en tirant vers l'avant le levier (A) sur la droite.

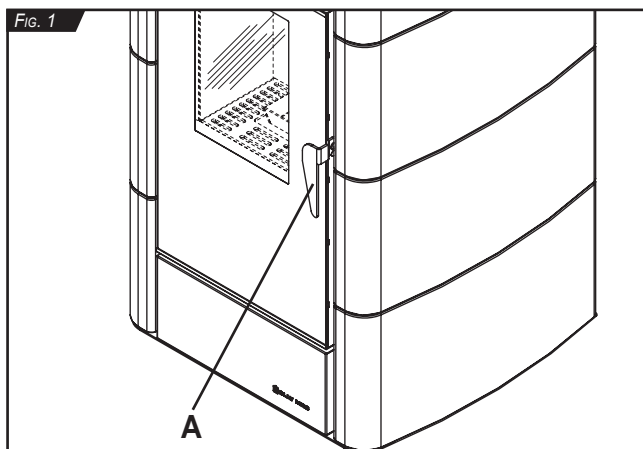

08.3 PANNEAU DE COMMANDE D'URGENCE

En cas de panne de la télécommande, les fonctions de base restent accessibles via un clavier de secours (voir également "MANUEL SM056" ci-joint) situé au dos du poêle; saisir le clavier de ses fixations, et taper les touches souhaitées.

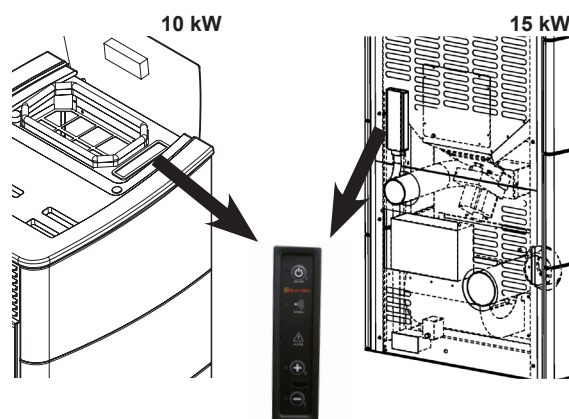

08.4 TÉLÉCOMMANDE

La télécommande permet :

- Allumage et extinction du poêle.
- Réglage de 5 puissances de chauffage.
- Réglage de la température ambiante désirée.
- Optimisation de la combustion.
- Possibilité de charger manuellement les pellets dans le creuset.
- Gestion du thermostat programmable avec plusieurs allumages quotidiens.
- Signalisations d'éventuelles anomalies de fonctionnement.
- Affichage de l'état de fonctionnement du poêle.



08.5 THERMOSTAT DE SÉCURITÉ RÉSERVOIR DU PELLET À RÉARMEMENT MANUEL

En cas d'extinction du poêle suite à l'intervention du thermostat de sécurité, la cause pourrait être due soit à la puissance trop élevée. Réduire la puissance.

Pour rétablir le fonctionnement normal du poêle, procéder de la façon suivante:

- 1) attendre que le poêle ait complètement refroidi (10-20 minutes);
- 2) réarmer le thermostat en dévissant le protecteur (A) situé sur le panneau arrière du poêle (photo ci-contre), puis appuyer sur le bouton correspondant
- 3) remonter le protecteur, réinitialiser l'alarme sur le pupitre de commande, puis rallumer.

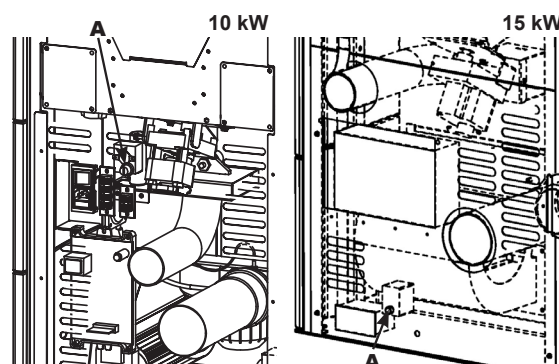

08.6 CONSEILS ET AVERTISSEMENTS



NE JAMAIS FAIRE FONCTIONNER LE POÊLE SANS COURANT ÉLECTRIQUE NI AVEC DES COMBUSTIBLES AUTRES QUE LES PELLETS DE BOIS, NI NON PLUS AVEC DES LIQUIDES INFLAMMABLES.

• L'eau pour l'humidification (capacité max. 1/2 litre) doit être versée manuellement dans le poêle par la petite trappe de remplissage qui se trouve à droite, sous la grille de diffusion de l'air (l'humidificateur est plein quand l'eau arrive jusqu'à ras bord). Le poêle peut également fonctionner sans eau. L'humidification de l'air prévient des gênes physiques comme : sécheresse de la gorge, maux de tête, allergies et l'excès de poussière dû à une atmosphère trop sèche. Il est possible d'ajouter des essences balsamiques (mêlées à l'eau à verser) dans l'eau de l'humidificateur, pour parfumer l'ambiance.

À l'exception des poignées et commandes de réglage, NE PAS TOUCHER les parties du foyer qui ne sont pas recouvertes par l'habillage, car elles peuvent être très chaudes.



Le local dans lequel le poêle est installé ne doit pas communiquer directement avec des cages d'escaliers à plusieurs étages ; il ne faut pas installer d'autres chaudières, foyers ou extracteurs d'air dans cette pièce (Excluant les appareils de type «C», selon UNI 10683). Il faut obligatoirement réaliser une prise d'air extérieur de Ø 60 mm dans le local.

- N'utiliser que les pièces détachées d'origine recommandées par le fabricant, disponibles chez les vendeurs, les Centres spécialisés d'Assistance Technique ou directement chez la siège de la société Jolly Mec Caminetti S.p.A.
- Dans le cas où le verre se salisse beaucoup (en devenant visiblement noire) pendant le fonctionnement à pellet, les causes possibles peuvent être:
 - tirage insuffisant du conduit de fumée (contrôler ses caractéristiques, le faire ramoner si nécessaire);
 - air comburant insuffisant (l'augmenter grâce au ventilateur de combustion), nettoyer la prise d'air.
- Quand les pellets restent inutilisés pour une longue période (printemps-été), il est conseillé de vider complètement le réservoir, la vis sans fin et le creuset à l'aide d'un aspirateur; ensuite, nettoyer parfaitement afin d'empêcher aux pellets résiduels de se compacter et d'endommager certains composants au démarrage suivant.
- Utiliser uniquement des combustibles recommandés, sous peine de déchéance de la garantie.
- Tous les 500-1000 Kg de pellets chargés dans le réservoir, vérifier que sur le fond de celui-ci il n'y a pas de dépôts de sciure ; éventuellement, éliminer toute la sciure présente (la sciure réduit le débit de la vis sans fin et crée des problèmes au fonctionnement du poêle).
- Verser les pellets dans le réservoir avec une palette; ne pas vider le sac directement dans le réservoir.
- La trappe de chargement pellets doit être fermée pendant le fonctionnement.
- Avant d'allumer l'appareil après une période d'inutilisation prolongée, contrôler que le conduit de fumée et les prises d'air extérieur ne sont pas bouchés.
- Ne pas utiliser le poêle comme un incinérateur. Ne pas utiliser des combustibles autres que ceux recommandés.
- Il est interdit d'apporter des modifications au foyer ; toute modification non autorisée entraîne la perte automatique de la garantie et décharge le fabricant de toute responsabilité.
- Le poêle ne doit pas entrer en contact direct avec des substances combustibles (voir CHAP. 06 - DONNÉES TECHNIQUES).
- Un entretien ponctuel et systématique est primordial pour garantir un fonctionnement correct et un rendement thermique optimal.

PLUS DE PROPRETÉ = PLUS DE RENDEMENT

• Chaque année, il est nécessaire de faire effectuer un nettoyage extraordinaire de l'appareil par le Centre spécialisé d'Assistance Technique (voir CHAP.08.9 - PROGRAMME D'ENTRETIEN PRÉVENTIF).

ATTENTION

En cas d'incendie du conduit de cheminée, appeler les pompiers.



ATTENTION

Les produits de combustion de pellets doivent fonctionner exclusivement lorsque la porte de la chambre de combustion est fermée. NE JAMAIS l'ouvrir pendant le fonctionnement.



Ne jamais faire fonctionner le foyer sans courant électrique ni avec des combustibles autres que les pellets de bois.

À l'exception des poignées et commandes de réglage, NE PAS TOUCHER les parties du foyer qui ne sont pas recouvertes par l'habillage, car elles peuvent être très chaudes.

La pièce où est installé le poêle ne doit pas communiquer directement avec des cages d'escaliers à plusieurs étages ; il ne faut pas y installer d'autres chaudières, poêles ou extracteurs d'air (à l'exception des appareils du type "C").

08.7 ENTRETIEN COURANT (par le Client)

Les différentes qualités de pellets présentant des quantités de résidus de combustion différentes, au début de l'utilisation, il faut observer le creuset sur quelques jours de fonctionnement avec les pellets, afin de déterminer avec quelle fréquence il doit être nettoyé.

ATTENTION



Avant toute opération d'entretien et/ou de nettoyage, éteindre l'interrupteur général et s'assurer que l'appareil est froid. Ne jamais remettre en marche l'appareil avant d'avoir terminé ces opérations et correctement repositionné tous les composants.

• Nettoyage du creuset à pellets (1-2 jours)

Avec un outil, éliminer les résidus déposés dans le creuset en les poussant et en détachant les probables incrustations en frappant les parois internes du creuset, éventuellement en le secouant; si nécessaire, pour faciliter le nettoyage, on peut extraire complètement le creuset de son siège. Nettoyer avec soin tous les trous de passage de l'air dans le creuset avec un outil pointu.

Contrôler que le siège d'appui du creuset est propre (si le creuset n'est pas posé correctement et que de l'air passe, le poêle ne s'allume pas ou fonctionne incorrectement; de plus, cela peut permettre un retour de fumées dans le réservoir à pellets).

Remonter correctement le creuset à pellets.

• Pulizia vetro (giornaliera)

Nettoyer la vitre tous les jours avec une éponge humide ou avec de l'essuie-tout. Si la vitre se salit de fumée noire, le creuset à pellets est probablement sale ou alors il faut augmenter l'air comburant. Faire attention à ne pas utiliser des produits trop agressifs, afin de ne pas abîmer la peinture. Si le poêle doit être nettoyé plus fréquemment, vérifier le tirage du conduit de fumée et la sortie de toit. Il est conseillé de prévoir une sortie de toit du type anti-vent.

• Nettoyage tiroir à cendres

Enlever la grille à cendres et vider périodiquement, quand cela est nécessaire, le tiroir à cendres. L'utilisation d'un aspirateur, du type « bidon », muni de filtre à tamis fin, peut simplifier le nettoyage car elle évite la dispersion dans la pièce d'une partie des cendres aspirées.

• Nettoyage du corps poêle (à déterminer en fonction de l'utilisation)

Enlever le creuset (brasier) et enlever le panneau supérieur en acier inox pare-flamme (voir la séquence dans les pages suivantes).

À l'aide de la brosse fournie, nettoyer l'échangeur en faisant tomber la suie dans le tiroir à cendres ou dans le compartiment de l'extracteur de fumée. Vider le tiroir à cendres et nettoyer soigneusement le contenant.

Éventuellement, on peut utiliser un aspirateur pour aspirer la suie et la cendre résiduelles. Remonter correctement le tout.

• Nettoyage du réservoir à pellets

Tous les 500-1000 Kg de pellets brûlés, vider le réservoir à pellets et contrôler qu'il n'y a pas de sciure déposée sur le fond. Nettoyer avec soin le fond du réservoir.

En cas d'inutilisation prolongée, vider complètement le réservoir et la vis sans fin.

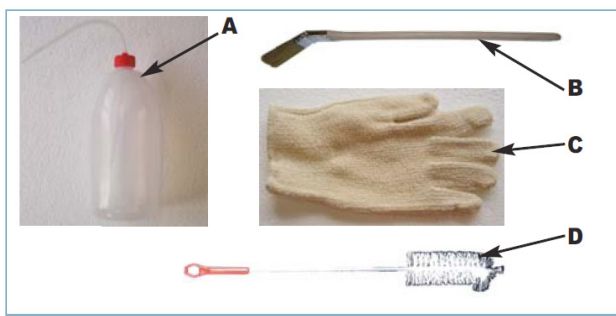

Outils fournis pour le nettoyage

- A. Vaporisateur pour réservoir de l'humidificateur
- B. Brosse pour le nettoyage
- C. Gant ignifugé
- D. Écouvillon pour le nettoyage

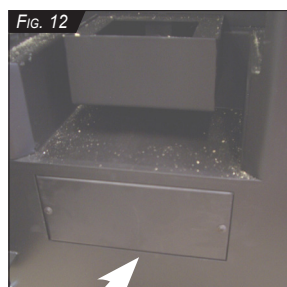
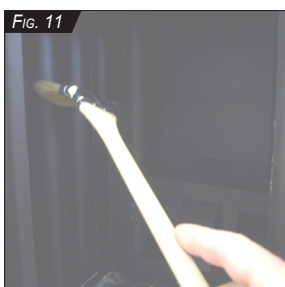
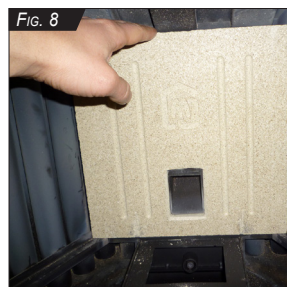
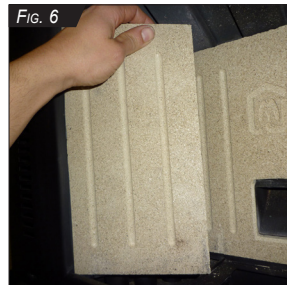
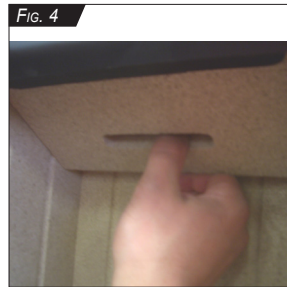
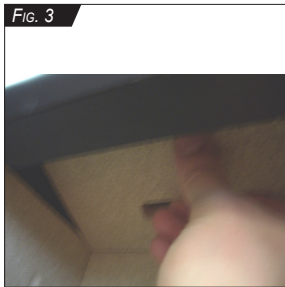
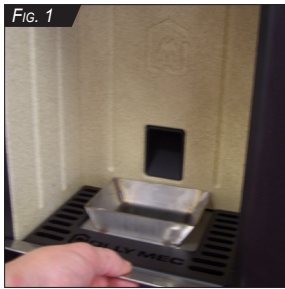

1. Nettoyer l'intérieur du poêle avec les outils prévus à cet effet *
2. Enlever la grille en acier (voir Fig. 1).
3. Extraire le creuset et le nettoyer (voir Fig. 2).
4. Enlever le creuse en séquence, en commencer par celui supérieure:
 - a) pousser vers le haut le creuse supérieure (voir Fig. 3), soulever la et tirez la par devant et en tournant vers le bas intérieure (voir Fig. 4) pour la libérer de sa siège pour la sortir du foyer.
 - b) Prendre la creuse latéral (soit du droit que de la gauche) en haut (voir Fig. 5), soulever la et tourner la vers l'intérieure (voir Fig. 6) afin de la libérer de son siège; enfin, l'incliner vers l'arrière (voir Fig. 7), enlever la du foyer. Procéder de la même manière avec l'autre creuse.
 - c) Prendre la creuse frontale /central en haut (voir Fig. 8) tirez en avant, soulever la (voir Fig. 9) et incliner la vers l'arrière pour libérer le tuyau pour la sorti du pellet de la vis sans fin, (voir Fig. 10), et enlever la du foyer.
5. Nettoyer avec un pinceau les surfaces internes de la chaudière (voir Fig. 11).
6. Enlever le couvercle de la chambre des fumées (voir Fig. 12) et avec un aspirateur spécifique (bidon) ou palette et balai nettoyer les cendres et les résidus.
7. Remonter le tout en suivant attentivement la séquence.

* nettoyage conseillée une fois par mois (à vérifier selon l'emploi).

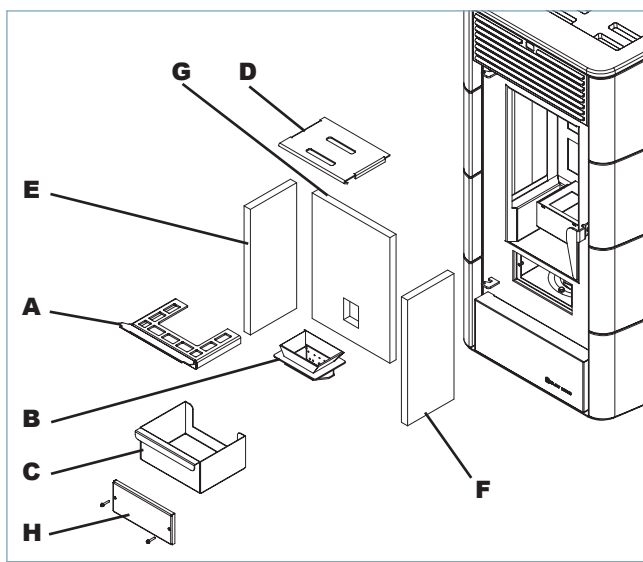

08.8 COMPOSANTS À DÉMONTER POUR LE NETTOYAGE DU POÊLE

- A Grilles en acier
- B Creuset à pellets
- C Tiroir à cendres
- D Creuse supérieure INOX
- E Creuse SX en FIRELECTOR
- F Creuse dx en FIRELECTOR
- G Creuse en FIRELECTOR
- H Couvercle ouverture des fumées

08.9 PROGRAMME D'ENTRETIEN PRÉVENTIF (à réaliser par le Centre spécialisé d'Assistance Technique)

Nous rappelons que la **Maintenance Extraordinaire** à effectuer sur ce produit doit être effectuée obligatoirement chaque année et par un technicien autorisé. Cela vous permettra de garder pendant le temps les caractéristiques de fonctionnalité, efficacité et confort. Pour toute demande, nous vous invitons à contacter le Centre spécialisé d'Assistance Technique par l'intermédiaire de votre vendeur.

ATTENTION! Pour effectuer les opérations indiquées, il faut couper le courant, dès que le poêle est froid, suivre attentivement et scrupuleusement les normes de sécurité en vigueur.

- Nettoyage du corps poêle (à déterminer en fonction de l'utilisation)
- Nettoyage du conduit de fumée une fois par an en fonction de l'utilisation (attention aux traits horizontaux)
- Nettoyage des ventilateurs une fois par an (à déterminer en fonction de l'utilisation)

ATTENTION



Pour exécuter ces opérations, il faut couper le courant à l'appareil, attendre qu'il ait refroidi et agir en respectant scrupuleusement les normes de sécurité en vigueur.

CHAP.08 RECHERCHE DES PANNES ET DÉPANNAGE

ATTENTION



Conformément aux normes en vigueur sur la sécurité des appareils électriques, pour toutes les opérations d'installation, entretien ou intervention comportant l'accès aux composants électriques, il faut obligatoirement s'adresser à un Centre spécialisé d'Assistance Technique ou à du personnel qualifié.

PROBLÈME	PRINCIPAUX CONTROLES A FAIRE
L'Ecran ne s'allume pas	<ul style="list-style-type: none"> • Contrôler que la fiche du poêle soit bien branchée dans la prise de courant et dans la prise de derrière. • Contrôler que la câble FLAT (plat) soit bien branché dans la fiche électronique. • Contrôler que les fusibles de protection soient opérationnels, aussi bien ceux insérés dans la fiche électronique que ceux insérés dans la prise de derrière du poêle.
La télécommande ne fonctionne pas	<ul style="list-style-type: none"> • Contrôler que la batterie est correctement insérée. N'utiliser pas des batteries rechargeables. • Diriger la télécommande vers l'écran de bord du poêle. • Vérifier que le poêle est bien alimenté et que l'écran est activé.
Les pellets ne descendent pas dans le brasier	<ul style="list-style-type: none"> • Les pellets sont terminés, remplir le réservoir. • Vérifier pourquoi le motoréducteur ne marche pas: <ul style="list-style-type: none"> - il n'est pas connecté électriquement - il est mécaniquement détaché de la vis-sans-fin • La vis-sans-fin est bloquée par un corps étranger tombé dans le réservoir. • La vis-sans-fin est bloquée par du pellet particulièrement dur; utiliser le pellet recommandé.
Le poêle ne s'allume pas automatiquement	<ul style="list-style-type: none"> • Le brasier est sale et empêche l'air d'entrer. Procéder à un fin nettoyage et s'assurer qu'il soit bien propre à chaque allumage. • Le panier n'est pas bien positionné. • La résistance est défectueuse.
Les pellets brûlent incorrectement et de résidus non brûlés se forment dans le creuset, la vitre se salit beaucoup et devient noire	<ul style="list-style-type: none"> • La quantité de pellets chargés dans le creuset aux différentes puissances ne correspond pas à la quantité indiquée dans les Données Techniques (Voir CHAP.06.1). Vérifier et corriger. • Faible tirage du conduit de fumée, ne pas utiliser le poêle car cela peut être dangereux; nettoyer soigneusement le conduit de fumée, le poêle et l'extracteur de fumée. • Brasier très sale. Arrêter le poêle et le nettoyer • Le pellet est humide. Remplacer le combustible • Air de combustion faible; contrôler que la porte soit bien étanche contre la structure du poêle. • Réglage des paramètres de ventilation incorrect; vérifier les valeurs affichées par rapport à celles de référence préconisées par le Constructeur (USINE)
Quand on sélectionne la puissance minimum, le poêle s'éteint	<ul style="list-style-type: none"> • La vitesse de ventilation de l'air de combustion est très élevée et brûle trop rapidement le pellet. • La quantité de charge du pellet est faible. • Le tirage du conduit de cheminée est élevé. • La quantité de charge du pellet est élevée, ne brûle pas à temps et le pellet fraîchement alimenté s'accumule à l'intérieur du brasier. Régler la quantité de charge, ou bien compenser en augmentant la ventilation de combustion.
La flamme est instable	<ul style="list-style-type: none"> • Contrôler le fond du réservoir pellet qui pourrait présenter un fort dépôt de sciure. • Le motoréducteur pourrait avoir quelque engrenage cassé.
Le ventilateur échangeur d'air et/ ou de combustion fonctionne avec poêle éteint	<ul style="list-style-type: none"> • Le Détecteur de fumées est défectueux et doit être remplacé.
Les composants électriques fonctionnent avec poêle éteint	<ul style="list-style-type: none"> • La fiche électronique est défectueuse et doit être remplacée.
L'air de ventilation de l'échangeur a une mauvaise odeur	<ul style="list-style-type: none"> • Contrôler le ventilateur échangeur qui pourrait être particulièrement sale.
Le ventilateur échangeur d'air siffle ou est particulièrement bruyant	<ul style="list-style-type: none"> • Contrôler le ventilateur échangeur qui pourrait être particulièrement sale.

ATTENTION



Conformément aux normes en vigueur sur la sécurité des appareils électriques, pour toutes les opérations d'installation, entretien ou intervention comportant l'accès aux composants électriques, il faut obligatoirement s'adresser à un Centre spécialisé d'Assistance Technique ou à du personnel qualifié.

• **Principales alarmes pupitre de commande**

Ci-après un aperçu général des alarmes signalées par l'appareil associées aux causes probables et quelques solutions possibles au problème. **Si une alarme se présente avec une certaine fréquence, il est opportun de contacter un Centre spécialisé d'Assistance Technique.**

NUMÉRO	NOME ALAR.	CAUSE	PRINCIPALES RAISONS	PRINCIPALES SOLUTIONS
AL1	BLACK OUT	<ul style="list-style-type: none"> Coupure de courant avec le poêle en marche. 	<ul style="list-style-type: none"> La prise de courant est détachée de la prise d'alimentation du réseau. La prise de courant est détachée de la prise du poêle. Raccord de câblage électrique du poêle est détaché de la barrette de la fiche électronique. Les fusibles de la prise de branchage du poêle ou alors ceux de bord de la fiche électronique sont défectueux. 	<ul style="list-style-type: none"> Contrôler que le câble d'alimentation du courant soit bien relié à la prise de courant du réseau et à celle du poêle. Contrôler que les connecteurs soient bien insérés dans la barrette de la fiche électronique (faites l'essai en débranchant le câble). Contrôler l'intégrité des fusibles (faites l'essai en débranchant le câble).
AL2	SONDE FUMEE	<ul style="list-style-type: none"> Le raccord électrique n'est pas correct. Le Détecteur de fumées est défectueux. 	<ul style="list-style-type: none"> Le Détecteur de fumées pourrait être usé ou défectueux suite à un frottement accidentiel. 	<ul style="list-style-type: none"> Contrôler que le détecteur de la fiche électronique soit correctement relié avec: Fil ROUGE sur pôle +, Fil BLEU sur le pôle (-) Contrôler que les fils du thermocouple soient intègres et qu'il n'y ait pas d'interruption de continuité.
AL3	CHAUD FUMEE	<ul style="list-style-type: none"> La température des fumées est supérieure à 260°C. 	<ul style="list-style-type: none"> Le Détecteur de fumées n'est pas correctement positionné. Le ventilateur échangeur d'air ne s'est pas activé. Le poêle est particulièrement sale. La charge de PELLETT est excessif. 	<ul style="list-style-type: none"> Contrôler la position du Détecteur des fumées. Contrôler que le Ventilateur Echangeur d'Air fonctionne de façon régulière. Contrôler si le poêle est sale et procéder éventuellement à le nettoyer. Contrôler que le réglage de chargement PELLETT soit calibré.
AL4	ASPIRAT EN PANNE	<ul style="list-style-type: none"> L'Unité de Commande non relève pas le nombre juste de tours de l'Extracteur de Fumées. 	<ul style="list-style-type: none"> Le raccord électrique du Ventilateur des Fumées est faux ou défectueux. La prise du Capteur de vitesse "ENCODER" est débranchée. Le ventilateur de combustion est hors marche. Le ventilateur de combustion est sale au point d'en ralentir sa vitesse. 	<ul style="list-style-type: none"> Vérifier que tous les raccords électriques soient dans des conditions normales. Contrôler l'état de propreté du ventilateur de combustion Contrôler si, pour cause accidentelle, un corps étranger ne bloque pas l'hélice du ventilateur ou bien le moteur externe.
AL5	MANQUE ALLUMAGE	<ul style="list-style-type: none"> Le paramètre SEUIL MINIMUM n'a pas été atteint dans les temps impartis à l'opération. 	<ul style="list-style-type: none"> La résistance électrique d'allumage pourrait être endommagée. La gaine de la résistance pourrait être obstrué de cendres. Le chargement de PELLETT en phase d'allumage pourrait être supérieur ou inférieur par rapport au calibre quantitatif JOLLY MEC. La vitesse de l'Extracteur des Fumées est excessive ou alors trop basse en phase d'allumage. Le brasier pourrait ne pas être positionné correctement. Le brasier est particulièrement sale. Pendant la phase d'allumage la porte de la chambre de combustion est restée ouverte. Le réservoir PELLETT est vide. 	<ul style="list-style-type: none"> Vérifier l'efficacité de la résistance électrique. Vérifier que la gaine de la résistance soit propre. Contrôler que le brasier soit toujours bien nettoyé en phase d'allumage. Avant de réallumer l'appareil, il est nécessaire de vider le brasier, c'est-à-dire que l'allumage doit se faire avec un brasier vide. Contrôler la quantité de charge préliminaire du PELLETT. En phase de précharge, il doit être à un niveau légèrement supérieur par rapport à l'orifice de la résistance électrique. Contrôler que les valeurs paramètre de charge du PELLETT et vitesse de l'Extracteur des Fumées soient correctes. Vérifier le niveau de charge PELLETT dans le réservoir.

NUMERO	NOME ALL.	CAUSA	PRINCIPALI MOTIVI	PRINCIPALI RIMEDI
AL6	FINIT PELLET	<ul style="list-style-type: none"> • Pendant la marche la température des Fumées descend au-dessous de la valeur SEUIL TRAVAIL. • Le Détecteur de fumées est défectueux. 	<ul style="list-style-type: none"> • Le PELLET à l'intérieur du réservoir est épuisé. • La quantité de charge du PELLET est particulièrement sale au point que la flamme n'est plus suffisamment alimentée. • Le paramètre SEUIL TRAVAIL à été modifié en augmentant sont point d'intervention au maximum. 	<ul style="list-style-type: none"> • Vérifier que le niveau de PELLET présent à l'intérieur du réservoir soit correctement dosé. • Contrôler les temps de charge du PELLET soient correctement réglés. • Contrôler la valeur paramètre SEUIL TRAVAIL. • Avant de réallumer l'appareil, il pourrait être nécessaire d'effectuer une recharge en pellets à partir du MENU07. En général le réservoir complètement vide comporte l'alimentation à vide de la vis-sans-fin causant ainsi une phase d'allumage insuffisamment fournie en granulés ayant une forte probabilité de déclencher l'alarme MANQUE ALLUMAGE. Après avoir effectué la recharge en pellets à partir du MENU07, il est nécessaire de vider le brasier, c'est-à-dire que l'allumage doit se faire avec un brasier vide.
AL7	SECURITE THERM-	<ul style="list-style-type: none"> • Déclenchement du Thermostat de sécurité. 	<ul style="list-style-type: none"> • Il s'est vérifié une surchauffe du poêle pour l'une des raisons suivantes: <ul style="list-style-type: none"> - non-fonctionnement du ventilateur échangeur - quantité de PELLET excessive - saleté excessive à l'intérieur du poêle • Le thermostat de sécurité est défectueux. • Le câblage au thermostat de sécurité n'est pas correct ou est détaché. 	<ul style="list-style-type: none"> • Vérifier l'efficacité du ventilateur échangeur. • Contrôler le niveau de saleté du poêle et éventuellement le nettoyer. • Vérifier les valeurs paramètre de charge PELLET. • Contrôler l'intégralité du thermostat de sécurité et les raccords électriques correspondants.
AL8	MANQUANT DEPRESS	<ul style="list-style-type: none"> • Déclenchement du dépressiomètre de sécurité 	<ul style="list-style-type: none"> • Il s'est vérifié un encrassement du conduit de cheminée. • Le dépressiomètre est défectueux. • Les raccords électriques ne sont pas corrects. • Le raccord du tube en silicone n'est pas correct. 	<ul style="list-style-type: none"> • Contrôler que le conduit d'évacuation des produits de combustion ne soit pas obstrué. • Contrôler l'intégrité du composant et si les raccords électriques correspondent bien au schéma électrique. • Le tube en silicone n'est pas relié au connecteur H.

NOTE

En cas d'activation d'alarmes non énumérées ci-dessus, de problèmes persistants ou de cas différents des cas susmentionnés, contacter un Centre spécialisé d'Assistance Technique.



Via S. Giuseppe 2 - 24060 Telgate (Bg) Italy
Tel. +39 035.83.59.211 Fax +39 035.83.59.203
www.jolly-mec.it - info@jolly-mec.it